

Общество с ограниченной ответственностью
«Автомобильный завод «ГАЗ»
(ООО «Автозавод «ГАЗ»)

«УТВЕРЖДАЮ»

Руководитель ЦКЛКА
ООО «ОИЦ»

П.И. Максимов

« ____ » августа 2022 г.

АВТОМОБИЛЬ



РУКОВОДСТВО ПО ЭКСПЛУАТАЦИИ

A31S12-3902010 PЭ

г. Нижний Новгород
2022 г.



© ПАО «ГАЗ», 2022 г.

Перепечатка, размножение или перевод как в полном, так и в частичном виде не разрешаются без письменного согласия ПАО «ГАЗ».



ВВЕДЕНИЕ

Благодарим Вас за покупку автомобиля «Sobol NN»!

Надежные, комфортабельные автомобили семейства «Sobol NN» предназначены для работы по дорогам с усовершенствованным покрытием (полноприводные автомобили – по дорогам всех технических категорий) в различных климатических условиях.

Высокие эксплуатационные качества автомобиля, его надежность и минимальная трудоемкость обслуживания во многом зависят от соблюдения правил эксплуатации и ухода за ним. Поэтому мы рекомендуем, ознакомиться с Руководством по эксплуатации в полном объеме, запомнить и следовать нашим рекомендациям по эксплуатации и обслуживанию автомобиля.



ОПАСНО!

Под этим символом изложены особо важные правила эксплуатации автомобиля, влияющие на Вашу безопасность, безопасность Ваших пассажиров и других участников дорожного движения. Строго соблюдайте эти правила.



ВНИМАНИЕ!

Информация, изложенная под этим символом, включает предупреждения или касается особенностей эксплуатации автомобиля, правильных приемов и способов проведения некоторых операций технического обслуживания и устранения неисправностей и ряд других рекомендаций. Соблюдение их позволит Вам избежать повреждений автомобиля.

В настоящем Руководстве по эксплуатации описана наиболее полная комплектация автомобиля, поэтому отдельные устройства и элементы оборудования, включенные в Руководство, на Вашем автомобиле могут отсутствовать как не предусмотренные для данной модификации или комплектации.

Конструкция автомобиля постоянно совершенствуется, поэтому некоторые данные и иллюстрации, содержащиеся в данном издании, могут несколько отличаться от Вашего автомобиля и не могут служить основанием для предъявления каких-либо претензий.

Регулярное обслуживание Вашего автомобиля в соответствии с настоящим Руководством и сервисной книжкой обеспечит его надежную эксплуатацию.

Счастливого Вам пути!





ПЕРЕД НАЧАЛОМ ЭКСПЛУАТАЦИИ

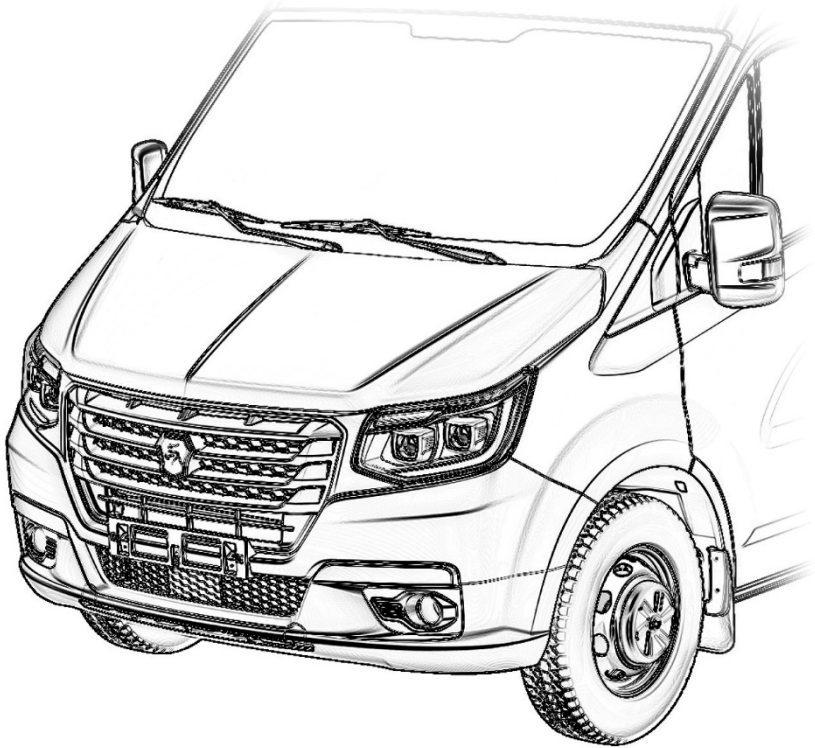



КЛЮЧИ

К автомобилю прилагается комплект пультов с ключами.

В комплект входят два пульта 3 дистанционного управления замками всех дверей с установленными в них ключами 1 наружных выключателей замков дверей (номер ключей указан на бирке), а также обучающий пульт 4. Ключи предназначены для аварийного блокирования или разблокирования замка двери водителя или замка задних дверей цельнометаллического фургона, а также для отпирания и запираания замка нижнего вещевого ящика панели приборов. Для извлечения вставного ключа 1 из корпуса пульта 3 необходимо нажать кнопку 2 разблокировки ключа и, удерживая ее в нажатом положении, вынуть ключ.

Обучающий пульт 4 рекомендуется хранить вне автомобиля в максимально безопасном месте. Обучающий пульт предназначен для программирования нового пульта дистанционного управления замками дверей в случае порчи или при необходимости замены действующего пульта.



ВНИМАНИЕ!

Не подносите пульт к источнику тепла, холода или влажности. Не храните пульт в месте, где он может быть случайно поврежден (например, в заднем кармане брюк).



ЦЕНТРАЛЬНАЯ СИСТЕМА ЗАПИРАНИЯ ДВЕРЕЙ

Центральный замок работает только при наличии электропитания (заряженной батареи).

Центральный замок имеет две отдельные зоны действия и позволяет одновременное блокирование (запирание) и разблокирование (отпирание) двери водителя и пассажирских дверей (зона 1) или дверей грузового отсека цельнометаллического фургона (зона 2).



На пульте имеется индикатор 1, подтверждающий излучение, а также показывающий разряд батарейки пульта. Дальность действия дистанционного управления в пульте составляет примерно 30 метров. Если на дисплее комбинации приборов появилось сообщение «Низкий заряд элемента питания ключа», необходимо заменить батарейку в пульте. Для замены батарейки в пульте необходимо извлечь ключ, разъединить корпус, извлечь электронный модуль и заменить батарейку CR2032 на новую. Собрать пульт необходимо в обратной последовательности.

Для дистанционной разблокировки дверей салона необходимо нажать кнопку 3 на пульте, после чего все двери салона должны разблокироваться, а указатели поворота мигнут один раз в режиме аварийной сигнализации.

Для дистанционной блокировки дверей салона необходимо нажать кнопку 2 на пульте, после чего все двери салона должны заблокироваться, а указатели поворота мигнут два раза в режиме аварийной сигнализации.

На автомобилях с цельнометаллическим кузовом нажатие на кнопку 2 также приводит к дистанционной блокировке дверей грузового отсека (при наличии).

Для дистанционной разблокировки дверей грузового отсека (при наличии) необходимо нажать кнопку 4 на пульте. При отсутствии грузового отсека кнопка 4 является не активной.



Если в течение 45 секунд после отпирания автомобиля не была открыта какая-либо дверь, то автомобиль вновь автоматически запирается.

Блокировка замков возможна только при условии закрытия всех дверей. Если одна из дверей была не закрыта, то при запираании автомобиля блокировка замков не происходит.

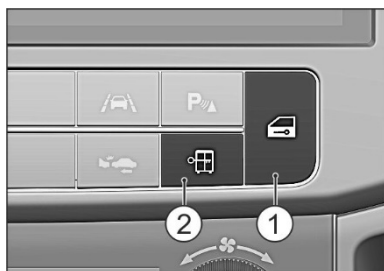

Изнутри замки дверей могут быть заблокированы нажатием на выключатель 1 для блокировки дверей пассажирского отсека и на выключатель 2 для блокировки дверей грузового отсека на панели приборов. Для разблокировки необходимо повторно нажать соответствующий выключатель. Блокировка/разблокировка с помощью выключателей не работает при открытых дверях. Цвет подсветки символов выключателей меняется при активации функции выключателей.

Блокировка/разблокировка с помощью выключателей не работает при открытых дверях. Цвет подсветки символов выключателей меняется при активации функции выключателей.



ВНИМАНИЕ!

Центральный замок имеет функцию защиты моторредукторов замков от перегрева, вызванного блокированием/разблокированием дверей более 5 раз подряд. При этом центральный замок перестает работать на несколько минут, после чего его работоспособность полностью восстанавливается.



ВНИМАНИЕ!

В целях безопасности функция дистанционной блокировки автомобиля при работающем двигателе не доступна.



ОПАСНО!

Выходя из автомобиля, даже на короткое время, никогда не оставляйте пульт управления замками дверей в салоне, особенно если внутри остался ребенок (или животное). Ребенок или животное могут причинить вред себе или другим людям, включив оборудование, например, стеклоподъемники или закрыв двери. Существует опасность получения тяжелых травм.



Автоматическая блокировка центрального замка

Данную функцию можно включить или выключить в меню управления многофункциональным дисплеем во вкладке «Настройка – Комфорт».

Когда автомобиль трогается с места, система автоматически запирает открывающиеся элементы кузова при достижении определенной скорости.

Замки отпираются:

- при нажатии на выключатель центрального замка;
- при остановке, если открыть водительскую дверь.



ВНИМАНИЕ!

При эксплуатации автомобиля с запертыми дверьми следует учитывать, что это может затруднить доступ спасателей в салон снаружи в экстренной ситуации.

Бесключевой доступ

На некоторых комплектациях автомобилей предусмотрена функция бесключевого доступа к замкам дверей.

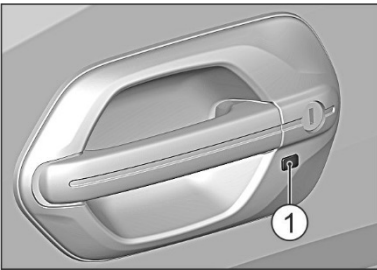

Для отпирания или запирания дверей салона необходимо нажать на кнопку 1 бесключевого доступа на ручке водительской двери или на такую же кнопку на ручке передней пассажирской двери, при этом пульт дистанционного управления должен находиться на расстоянии не более 0,8 метра от ручки передней двери.



ОТПИРАНИЕ И ЗАПИРАНИЕ ЗАМКОВ ДВЕРЕЙ

Особенности дистанционного отпирания и запирания автомобиля описаны в разделе «Центральная система запирания дверей».

Дополнительно к дистанционному управлению замками дверей на ручке двери водителя предусмотрен выключатель замка, позволяющий блокировать/разблокировать замки снаружи автомобиля в аварийном режиме с помощью ключа. Данный ключ используется, например, в случае разряда элемента питания пульта или нахождения автомобиля в зоне сильных электромагнитных помех.

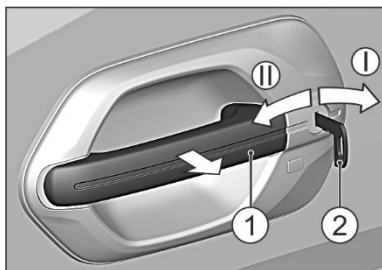

Отпирание:

- вставьте ключ 2 в скважину выключателя замка и поверните его вправо до упора (положение I).
- верните ключ в исходное положение и выньте его.
- откройте дверь, потянув ручку 1 на себя.

Запирание:

- закройте дверь и, вставив ключ в скважину выключателя замка, поверните его влево до упора (положение II).
- верните ключ в исходное положение и выньте его.

Запирание и отпирание замка водительской двери при наличии электропитания центрального замка сопровождается запиранием и отпиранием всех дверей салона.

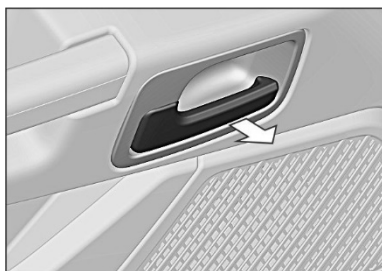

Для открывания заблокированной двери изнутри, потяните ручку на себя.

Механизм блокировки замка двери исключает возможность блокировки замка при открытой двери.

Цельнометаллический кузов имеет также боковую сдвижную дверь с правой стороны и двойную заднюю дверь.



Пользование замком аварийного открывания или закрывания замка правой задней двери аналогично указанному для замка двери водителя, только отпирание замков происходит при повороте ключа влево, а запираение – при повороте ключа вправо.

Запираение и отпирание замка правой задней двери при наличии электропитания центрального замка сопровождается запираением и отпиранием всех дверей грузового отсека.

Для открывания боковой сдвижной двери снаружи потяните ручку на себя и сдвиньте дверь назад. Для закрывания боковой сдвижной двери снаружи потяните за ручку по ходу движения автомобиля и сдвиньте дверь.

Для открывания боковой сдвижной двери изнутри потяните ручку против хода движения и сдвиньте дверь назад. Этой же ручкой пользуйтесь и при закрывании двери изнутри.

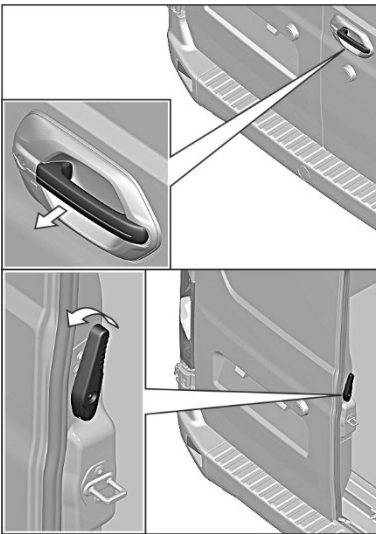

Для открывания задней правой двери снаружи/изнутри потяните на себя соответственно наружную или внутреннюю ручку правой двери. Для открывания левой двери потяните против часовой стрелки ручку на торце двери и откройте дверь. Закрывать следует сначала левую дверь, затем правую.



ВНИМАНИЕ!

Закрывание левой задней двери при закрытой правой может привести к повреждению панелей дверей.

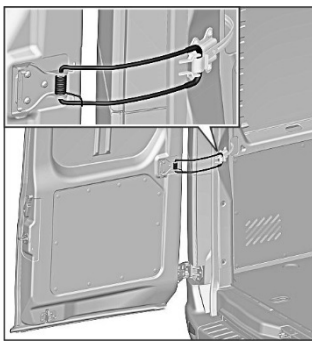

Задние двери открываются на 180° с фиксацией ограничителями при откры-



вании на 90°.

Для фиксации правой или левой задней двери на 90° откройте дверь и убедитесь, что рычаг ограничителя находится в зацеплении со стопором как показано на рисунке.

Для открытия правой или левой задней двери на 180° открой-

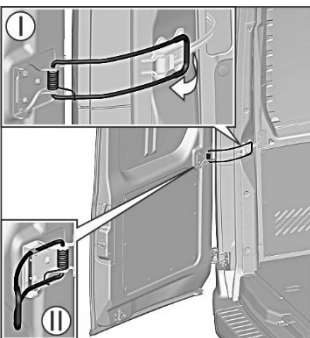

те дверь на угол меньше 90° и убедитесь, что рычаг ограничителя не находится в зацеплении со стопором (положение I), отведите рычаг ограничителя в направлении стрелки как показано на рисунке и откройте дверь. При необходимости ограничитель можно отключить (**не рекомендуется!**), зафиксировав рычаг в пружинном фиксаторе (положение II). Для включения ограничителя потяните рычаг на себя и введите его в зацепление со стопором.

⚠ ВНИМАНИЕ!

На автомобиле с цельнометаллическим кузовом для предупреждения о присутствии на дороге остановившегося автомобиля с открытыми в положение 90° задними дверями необходимо установить знак аварийной остановки.

⚠ ВНИМАНИЕ!

Во избежание деформации деталей кузова от ударных нагрузок, при открывании дверей на максимальный угол придерживайте створки дверей до перемещения их в крайние положения.

⚠ ОПАСНО!

Категорически запрещается эксплуатация автомобиля с открытыми или неплотно закрытыми дверями.

СИДЕНЬЯ

Рекомендуем регулировать сиденье водителем следующим образом:

- используя регулировки, установите сиденье так, чтобы, не испытывая дискомфорта, Вы могли полностью нажать любую педаль управления автомобилем;

- наклон спинки установите таким образом, чтобы Вы могли



включить пятую передачу, не отрывая спины от спинки сиденья.

⚠ ОПАСНО!

Во избежание создания аварийной ситуации не производите регулировку сиденья водителя во время движения автомобиля.

Сиденье водителя

Автомобиль оснащается сиденьем с регулируемым по массе водителя механизмом механической подвески с возможностью его блокировки. Сиденье, оснащенное механизмом механической подвески, позволяет водителям различной массы чувствовать себя комфортно при эксплуатации автомобиля за счет возможности регулировать механизм подвески сиденья в зависимости от массы водителя. При этом происходит сглаживание вибраций, вертикальных ускорений, действующих на водителя при движении автомобиля.

В зависимости от комплектации автомобиля сиденье водителя может оснащаться электрообогревом подушки и спинки.

Сиденье имеет следующие регулировки:

- подлокотника по углу наклона;
- жесткости поясничного подпора;
- продольного перемещения подушки;
- механической подвески;

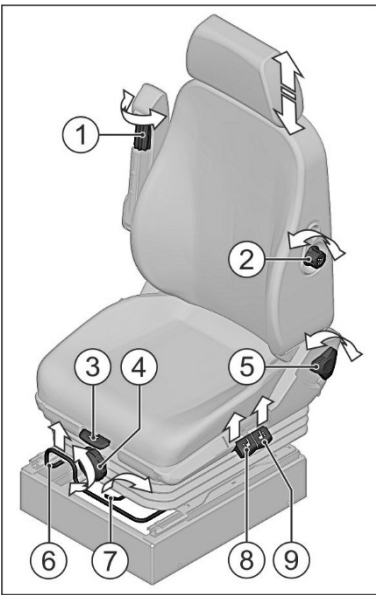

- по углу наклона спинки;
- продольную;
- по высоте передней части сиденья;
- по высоте задней части сиденья;
- подголовника по высоте.

Для регулировки подлокотника по углу наклона поворачивайте рукоятку 1 как показано на рисунке и выберите желаемое положение подлокотника.



Для регулировки жесткости поясничного подпора спинки сиденья поворачивайте рукоятку 2 как показано на рисунке и выберите желаемую жесткость поясничного подпора.

Для регулировки продольного перемещения подушки поднимите рукоятку 3 вверх как показано на рисунке, и, не отпуская, произведите регулировку, после чего опустите рукоятку.

Для регулировки механической подвески поверните рукоятку 7 как показано на рисунке для снятия блокировки механизма. Далее, поворачивая рукоятку 4, произведите настройку механизма в зависимости от массы водителя (на рукоятке имеется шкала с делениями).

Для регулировки угла наклона спинки сиденья поворачивайте рукоятку 5 как показано на рисунке и выберите желаемое положение наклона спинки.

Для продольного перемещения сиденья потяните рукоятку 6 продольной регулировки вверх и выберите желаемое положение сиденья. После регулировки убедитесь, что сиденье зафиксировалось.

Для регулировки высоты передней или задней части сиденья поднимите вверх соответственно рукоятку 8 или 9 и последовательно установите желаемую высоту передней или задней части сиденья.

Для регулировки подголовника по высоте обхватите подголовник руками и передвиньте (вверх или вниз) подголовник так, чтобы затылок располагался напротив его центральной части.

Сиденье водителя установлено на сварное основание, выполняющее дополнительно функцию отсека для мелких вещей. Для получения доступа в отсек отклоните спинку сиденья и передвиньте сиденье максимально вперед.

Сиденье пассажиров



Сиденье пассажиров двухместное, со встроенным диагонально-поясным ремнем безопасности для среднего пассажира и откидной подушкой.

В спинке среднего пассажира предусмотрен встроенный откидной столик. Максимальная нагрузка на столик в откинутом состоянии 5 кг. В зависимости от комплектации автомобиля сиденье может оснащаться электрообогревом подушки правого и среднего пассажира, а также спинки правого пассажира.

Дополнительно сиденье несет функцию вещевого ящика, образованного наружными декоративными панелями. Для доступа в вещевой ящик необходимо откинуть подушку сиденья как показано на рисунке.

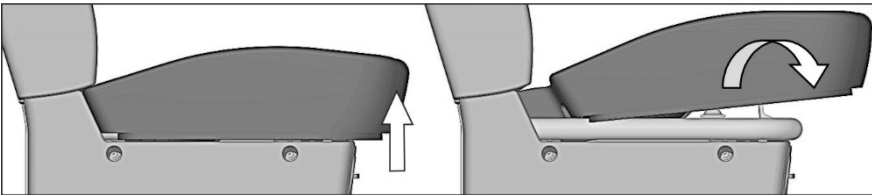

При необходимости можно снять переднюю облицовку, для этого поверните фиксаторы облицовки из положения I в положение II и снимите облицовку.

На основании сиденья с правой стороны имеются приварные кронштейны для установки огнетушителя, а с левой стороны находится поручень для левого пассажира.

Автомобили с двухрядной кабиной оснащаются передним сиденьем в комплектации с двумя откидными столиками, закрепленными на задней поверхности спинки.

На некоторых комплектациях автомобилей переднее сиденье одноместное, с регулируемым углом наклона спинки, углом наклона подлокотника и высотой подголовника.



На основании сиденья с левой стороны имеются приварные кронштейны для установки огнетушителя.

Дополнительно сиденье несет функцию вещевого ящика, образованного наружными декоративными панелями.

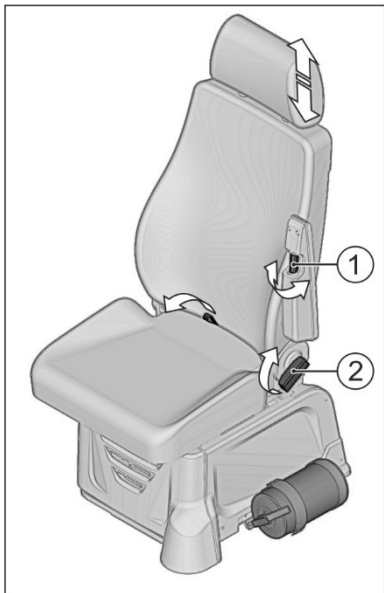

Для доступа в ящик потяните за ремешок подушки и откиньте подушку вперед до вертикального положения.

Для регулировки подлокотника по углу наклона поворачивайте рукоятку 1 как показано на рисунке и выберите желаемое положение подлокотника.

Для регулировки угла наклона спинки сиденья поверните рычаг 2 как показано на рисунке, выберите желаемое положение наклона спинки и отпустите рычаг.

Для регулировки подголовника по высоте обхватите подголовник руками и передвиньте (вверх или вниз) подголовник так, чтобы затылок располагался напротив его центральной части.

⚠ ОПАСНО!

Во избежание создания аварийной ситуации не производите регулировку механизмов сиденья во время движения автомобиля.

Автомобили с двухрядной кабиной оснащены трансформируемыми в спальное место сиденьями пассажиров второго ряда. Дополнительно сиденья несут функцию вещевого ящика, образованного наружными декоративными панелями.

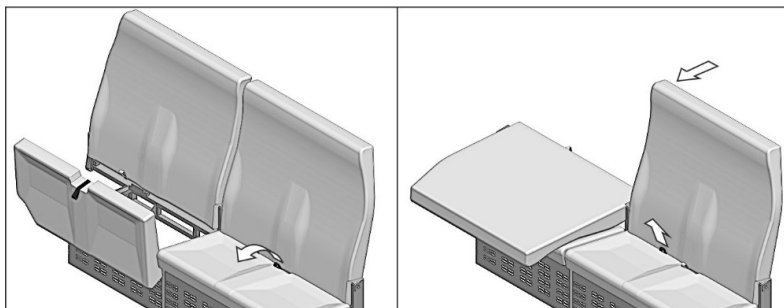



Для доступа в ящик потяните за ремешок подушки и откиньте подушку вперед до вертикального положения.

Для трансформации сидений в спальное место, при сложенной подушке, потяните за ремешок привода замка спинки и опустите спинку сиденья как показано на рисунке, положив ее на подушку сиденья.

Для возврата спинки в вертикальное положение поднимите спинку вверх и убедитесь, что она надежно зафиксировалась.

! ОПАСНО!

Запрещается движение автомобиля с разложенными в спальное место сиденьями второго ряда при нахождении на них людей, а также с незафиксированной в вертикальном положении спинкой сиденья второго ряда.

Детские удерживающие устройства (ДУУ) универсальной категории могут устанавливаться на посадочное место переднего правого пассажира (для двухместного переднего сиденья), на посадочное место переднего пассажира (для одноместного переднего сиденья) и на боковые посадочные места второго ряда сидений (для двухрядной кабины), оборудованные диагонально-поясными ремнями безопасности.

РУЛЕВАЯ КОЛОНКА

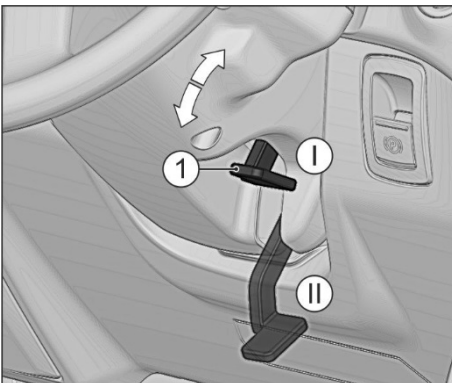

Рулевая колонка регулируется по углу наклона.

Для регулировки колонки опустите рычаг 1 механизма фиксации рулевой колонки вниз (положение II), установите рулевое колесо в удобное положение и зафиксируйте



те колонку, подняв рычаг вверх до упора (в исходное положение I).

Регулировку положения рулевого колеса производите после регулировки сиденья водителя.

Рулевое колесо установите так, чтобы слегка согнутой рукой можно было свободно достать его верхнюю часть.

! **ОПАСНО!**

Во избежание создания аварийной ситуации не производите регулировку рулевой колонки во время движения автомобиля.

СИСТЕМА ПАССИВНОЙ БЕЗОПАСНОСТИ

Автомобиль может быть оборудован системой пассивной безопасности (СПБ), которая включает в себя:

- ремни безопасности (РБ) с устройством предварительного натяжения ленты;
- подушку безопасности водителя;
- подушку безопасности передних пассажиров;
- систему оповещения о непристёгнутом ремне водителя и пассажиров и неисправности СПБ;
- блок управления СПБ с датчиком фронтального удара.



Ремни безопасности

Ремни безопасности являются эффективным средством защиты водителя и пассажиров от тяжёлых последствий дорожно-транспортных происшествий (ДТП).

Автомобили комплектуются двумя типами ремней: трёхточечными (диагонально-поясными) с инерционными катушками и двухточечными (поясными) статическими с ручной регулировкой длины ленты. Диагонально-поясные ремни не нуждаются в регулировке. В случае поясных статических ремней необходима индивидуальная регулировка длины лямки ремня, при этом поясная лямка должна плотно прилегать к бёдрам. Изменение длины лямки осуществляется регулятором.

На автомобилях, оборудованных подушками безопасности, для водителя и пассажиров переднего ряда применяются трёхточечные (диагонально-поясные) РБ с инерционными катушками. В катушки РБ водителя и переднего правого пассажира встроены устройства предварительного натяжения ленты и ограничения нагрузки. Устройство предварительного натяжения ленты предназначено для выбора возможной слабины ленты ремня, а устройство ограничения нагрузки снижает усилие удержания человека для обеспечения более эффективной защиты при ДТП. Устройство предварительного натяжения срабатывает независимо от того, пристёгнут ремнём безопасности человек или нет.

Ремни безопасности водителя и переднего правого пассажира оснащены механизмами, позволяющими отрегулировать верхнюю направляющую ремня безопасности по высоте, обеспечивая тем самым удобство пользования ремнем людям различных

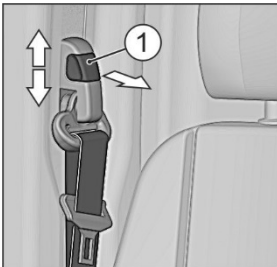

ростовых групп. Крайние диагонально-поясные ремни безопасности второго ряда сидений указанными механизмами не оснащаются.

Для регулировки положения верхней направляющей потяните на себя кнопку 1 и одновременно двигайте ее либо вверх, либо вниз по необходимости.



Для пристёгивания ремнём медленно (без рывков) потяните ленту ремня за язычок 1, чтобы её длина по груди и бёдрам была примерно одинаковой, и вставьте его в соответствующий данному сиденью замок 2 до характерного щелчка.

Верхняя часть ремня должна проходить через середину плеча, и ни в коем случае через шею или под рукой, и должна плотно прилегать к верхней части туловища.

Поясная часть ремня должна лежать как можно ниже и всегда плотно прилегать к бёдрам. В противном случае следует отпустить ремень и потянуть его.

Для освобождения ремней нажмите на красную кнопку 3 соответствующего замка. При этом язычок будет вытолкнут пружиной из своего гнезда. Отведите ленту ремня за язычок рукой назад, чтобы механизму было легче её смотать.

Ремнями безопасности должны пристёгиваться и беременные женщины. Необходимо помнить, что лента ремня должна располагаться таким образом, чтобы избежать любого давления на живот. Поясная часть ремня должна располагаться ниже живота.



ВНИМАНИЕ!

Ремни, которые испытали большую нагрузку при дорожно-транспортном происшествии или которые имеют потёртости, разрывы и другие повреждения, должны быть обязательно заменены на соответствующие новые ремни безопасности в сборе.

Недопустимы любые изменения в конструкции ремней безопасности.

Нельзя вдвоём пристёгиваться одним ремнём, особенно недопустимо пристёгивать ремнём ребёнка, сидящего на коленях пассажира.

Подушки безопасности

Подушки безопасности являются дополнительным средством защиты водителя и передних пассажиров при ДТП и служат для снижения тяжести последствий ДТП.

В зависимости от комплектации автомобиль может быть обо-



рудован надувними подушками безопасности водителя и передних пассажиров или только подушкой безопасности водителя.

Модуль подушки безопасности водителя размещается внутри рулевого колеса. Модуль подушки безопасности передних пассажиров размещается в правой части панели приборов перед сиденьем передних пассажиров.

О наличии соответствующей подушки безопасности в автомобиле говорят надписи «AIRBAG»:

- на кнопке звукового сигнала рулевого колеса;
- на крышке модуля пассажирской подушки в правой части панели приборов.

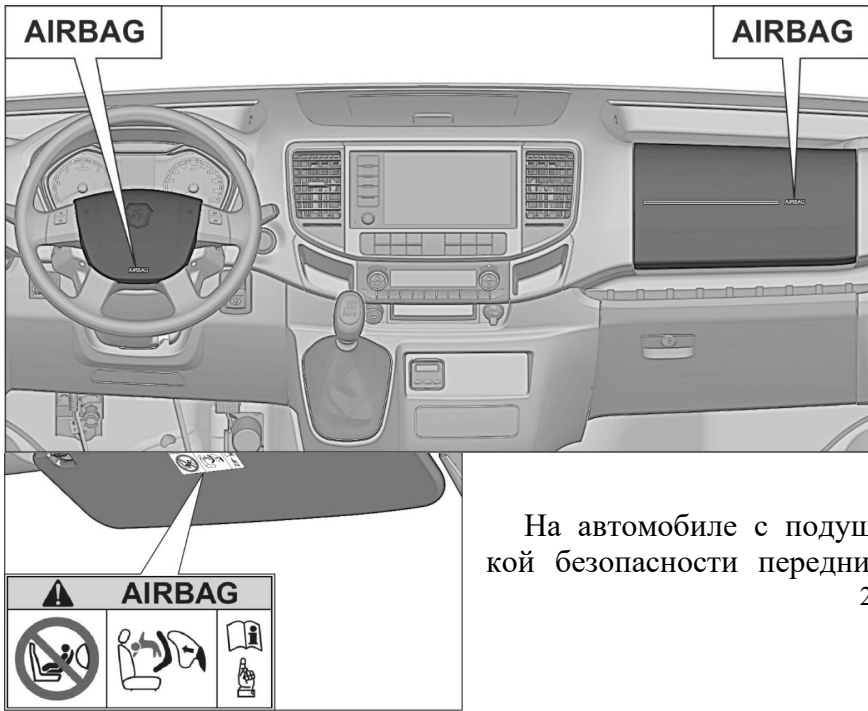

На автомобиле с подушкой безопасности передних



пассажиров с двух сторон правого противосолнечного козырька располагаются таблички с предупреждающими пиктограммами.

! ОПАСНО!

ЗАПРЕЩЕНО устанавливать на переднее пассажирское сиденье детское удерживающее устройство (ДУУ) универсальной категории, в котором ребёнок расположен лицом назад, если автомобиль оснащён фронтальной ПОДУШКОЙ БЕЗОПАСНОСТИ передних пассажиров. Невыполнение данного требования может привести к ГИБЕЛИ РЕБЕНКА или НАНЕСЕНИЮ ЕМУ СЕРЬЕЗНЫХ ТЕЛЕСНЫХ ПОВРЕЖДЕНИЙ! При этом, установка на переднее пассажирское сиденье ДУУ универсальной категории, в котором ребёнок расположен лицом вперёд, не гарантирует исключения этой опасности.

Система оповещения о непристегнутом ремне водителя и пассажиров



Замок ремня безопасности водителя оборудован датчиком, который при включении приборов (зажигания) активирует световой сигнализатор  на комбинации приборов при непристегнутом ремне водителя. В случае движения автомобиля с непристегнутым ремнем водителя при достижении скорости 20-25км/ч помимо светового сигнализатора активируется звуковой сигнализатор.

На отдельных комплектациях автомобилей замки ремней безопасности водителя, передних и задних пассажиров оборудованы датчиками, которые при включении приборов активируют световые сигнализаторы на комбинации приборов и в потолочной консоли при непристегнутом ремне водителя и пассажиров. В случае движения автомобиля с непристегнутым ремнем водителя и пассажиров при достижении скорости 20-25км/ч помимо светового сигнализатора активируется звуковой сигнализатор.

Система оповещения о неисправности СПБ

При включении приборов (зажигания) система пассивной



безопасности запускает процедуру самотестирования, при этом на 2-3 сек. включаются сигнализаторы  и  в комбинации приборов (см. раздел «Комбинация приборов»). После завершения самотестирования (примерно через 3 секунды) сигнализаторы переходят в истинное рабочее состояние.

Если после включения приборов (зажигания) сигнализатор  не погас или включился вновь, то это означает, что в системе пассивной безопасности обнаружена неисправность и ее срабатывание при столкновении не гарантировано. В этом случае для устранения неисправности следует обратиться на предприятия сервисно-сбытовой сети ГАЗ.

Срабатывание систем пассивной безопасности

Подушки безопасности активируются блоком управления СПБ, который определяет ускорения, возникающие при столкновении в ДТП.

Подушка безопасности приводится в действие пиротехническим устройством, наполняющим газом тканевый мешок, чем объясняется звук хлопка, а также выделение тепла и дыма при их срабатывании (что не означает начало пожара).

Раскрываясь, подушки безопасности снижают силу удара головы и грудной клетки водителя о рулевое колесо и головы передних пассажиров о панель приборов при столкновении. При раскрытии подушки безопасности ограничение видимости для водителя практически отсутствует, так как она наполняется и сдувается за короткий промежуток времени.

При срабатывании подушек безопасности человек может получить повреждения кожи или иные травмы. При раздражении глаз следует промыть их чистой водой. При длительных беспокойствах следует обратиться к врачу.

Раскрытие подушек безопасности осуществляется в зависимости от силы, направления удара и других факторов (скорости движения автомобиля, плотности и жесткости объекта, с кото-



рым сталкивается автомобиль и т.д.). При определенном сочетании этих факторов от датчика блока СПБ поступает сначала электронный сигнал срабатывания устройства предварительного натяжения РБ водителя и правого переднего пассажира, а затем сигнал на раскрытие подушек безопасности водителя и передних пассажиров.

Примеры ситуаций со срабатыванием СПБ:

— столкновения на небольшой скорости (до 15 км/ч), переворачивание, наезд колесом на невысокое препятствие (бордюр, яма и т.д.), падение автомобиля с невысокого выступа: срабатывает блокировка ремней безопасности запирающим устройством инерционного типа, подушки безопасности в такой ситуации могут не раскрыться, поскольку их срабатывание не приводит к повышению уровня защищенности, обеспечиваемого ремнями безопасности и сигнал на раскрытие блоком СПБ не выдается;

— столкновение с неподвижным недеформируемым препятствием: подушка может сработать при небольшой скорости движения;

— столкновение с подвижным деформируемым препятствием (например, с другим автомобилем вдогон): подушки безопасности в такой ситуации могут не раскрыться, поскольку замедление, регистрируемое датчиком удара, при таких столкновениях сравнительно невелико;

— при сильном фронтальном столкновении (ориентировочно при движении со скоростью свыше 24км/ч) срабатывает устройство предварительного натяжения ремней безопасности водителя и переднего правого пассажира и надуваются подушки безопасности водителя и передних пассажиров.

В целях безопасности после попадания автомобиля в небольшие ДТП (когда не сработали подушки безопасности) следует проверить исправность СПБ. Во всех случаях, требующих ремонта, замены или диагностики элементов СПБ, необходимо обращаться на предприятия сервисно-сбытовой сети ГАЗ.



ВНИМАНИЕ!

Подушки безопасности, а также устройства предварительного натяжения ремней безопасности водителя и переднего правого пассажира срабатывают только при включенном зажигании, независимо от того, находится на сиденье человек или нет.

Подушки безопасности, а также устройства предварительного натяжения ремней безопасности могут сработать при ударе сзади, переворачивании,



ВНИМАНИЕ!

Надувные подушки безопасности являются дополнительным средством защиты для водителя и передних пассажиров, пристегнутых ремнем безопасности.

Подушки безопасности обеспечивают оптимальную защиту при правильной установке положения сиденья, спинки сиденья и подголовника. Спина должна опираться на спинку сиденья, а сиденье водителя должно быть отодвинуто назад настолько, насколько это практически удобно водителю, чтобы в вертикальном сидячем положении слегка согнутыми в локтях руками можно было держать рулевое колесо.

Ремни безопасности способствуют тому, что при ДТП человек примет наиболее безопасное положение, при котором подушка безопасности может обеспечить наибольшую эффективность защиты. Дополнительно РБ водителя и переднего правого пассажира имеют устройства предварительного натяжения ленты, которые срабатывают перед открытием подушек и дополнительно притягивают водителя и пассажира к спинкам сидений.



ОПАСНО!

Сразу после срабатывания подушек безопасности некоторые элементы системы могут иметь высокую температуру. Во избежание ожогов не прикасайтесь к горячим деталям.



ОПАСНО!

Запрещается размещать посторонние предметы (наклейки, часы, держатели для телефона или навигатора и т.д.) на рулевом колесе и панели приборов в зонах установки подушек безопасности, а также посторонние предметы (зонты, сумки и т.д.) между передними пассажирами и панелью приборов, поскольку при раскрытии подушек безопасности они могут привести к травмам. Такая же опасность существует и в тех случаях, когда водитель или пассажир курит трубку или использует мобильный телефон во время движения.

Во время движения должны быть пристегнуты и отрегулированы по росту



! ОПАСНО!

ЗАПРЕЩЕНО устанавливать на переднее пассажирское сиденье детское удерживающее устройство (ДУУ) универсальной категории, в котором ребёнок расположен лицом назад, если автомобиль оснащён фронтальной ПОДУШКОЙ БЕЗОПАСНОСТИ передних пассажиров. Невыполнение данного требования может привести к ГИБЕЛИ РЕБЕНКА или НАНЕСЕНИЮ ЕМУ СЕРЬЕЗНЫХ ТЕЛЕСНЫХ ПОВРЕЖДЕНИЙ! При этом, установка на переднее пассажирское сиденье ДУУ универсальной категории, в котором ребёнок расположен лицом вперёд, не гарантирует исключения этой опасности.

Запрещено держать ребенка на коленях во время движения автомобиля. Рекомендуется перевозить детей в возрасте до 12 лет на автомобиле с двумя рядами сидений на боковых сиденьях второго ряда с использованием ДУУ универсальной категории, соответствующих возрасту и весу ребенка.

! ОПАСНО!

Запрещается:

- самостоятельный демонтаж подушек безопасности, разборка, ремонт, поджигание, подключение к источникам напряжения;
- самостоятельная замена или ремонт подушек безопасности, рулевого колеса, ремней безопасности;
- вносить изменения в конструкцию элементов системы пассивной безопасности (подушек безопасности, РБ и их креплений).

Все работы по системам пассивной безопасности должны выполняться только на предприятиях сервисно-сбытовой сети ГАЗ специально обученным персоналом.



ЗЕРКАЛА ЗАДНЕГО ВИДА

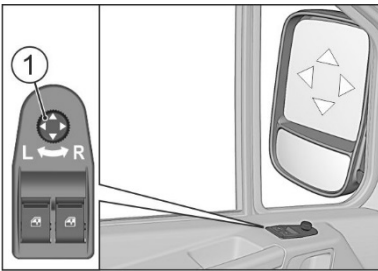

Наружные зеркала оснащены штатными боковыми указателями поворота. Для регулировки наружных зеркал с электроприводом при включенных приборах и стартере (зажигании) поворотом рукоятки 1 пульта управления выберите правое R или левое L зеркало. Пере-

мещением рукоятки вправо или влево осуществляется регулировка по горизонтали, а вверх или вниз – регулировка по вертикали. При включенных габаритных огнях пульт управления подсвечивается.

Регулировка наружных зеркал без электропривода осуществляется вручную, воздействием на само зеркало.

При запотевании/обмерзании наружных зеркал включите их обогрев выключателем, установленным в блоке пульта управления климатической установкой. Обогрев зеркал выключается повторным нажатием на выключатель.

Регулировку положения зеркал заднего вида производите после регулировки сиденья водителя.



Зеркала имеют механизмы складывания, и в случае наезда на препятствие позволяют им отклоняться в сторону удара, тем самым, исключая повреждение зеркал.

! ОПАСНО!

Во избежание создания аварийной ситуации не производите регулировку зеркал заднего вида во время движения автомобиля.

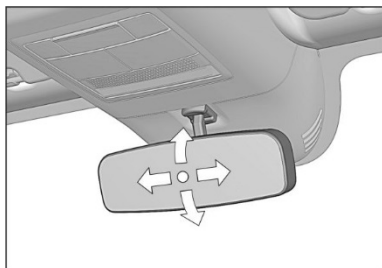

Внутреннее зеркало заднего вида регулируйте поворотом вокруг шарнира его крепления.

Система контроля «слепых» зон

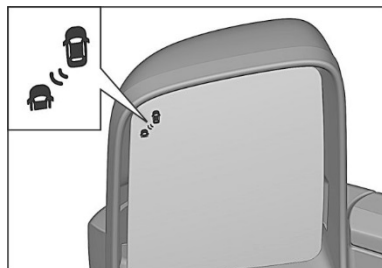

На некоторых комплектациях автомобилей установлена система контроля «слепых» зон, которая позволяет избежать опасных ситуаций и ДТП на дороге. Датчики системы в постоянном режиме отслеживают ситуацию на дороге. Система оповещает водителя звуковым и визуальным сигналом при обнаружении объекта, который попал в «слепую» зону и может стать причиной аварии при перестроении. Индикатор присутствия объекта в «слепой» зоне отображается в верхнем углу наружного зеркала заднего вида, со стороны которого находится объект, обнаруженный системой.

Система кругового обзора.

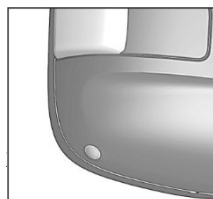

На некоторых комплектациях автомобилей установлены наружные зеркала заднего вида с вмонтированными в корпус камерами системы кругового обзора.



ПАНЕЛЬ ПРИБОРОВ И ОРГАНЫ УПРАВЛЕНИЯ

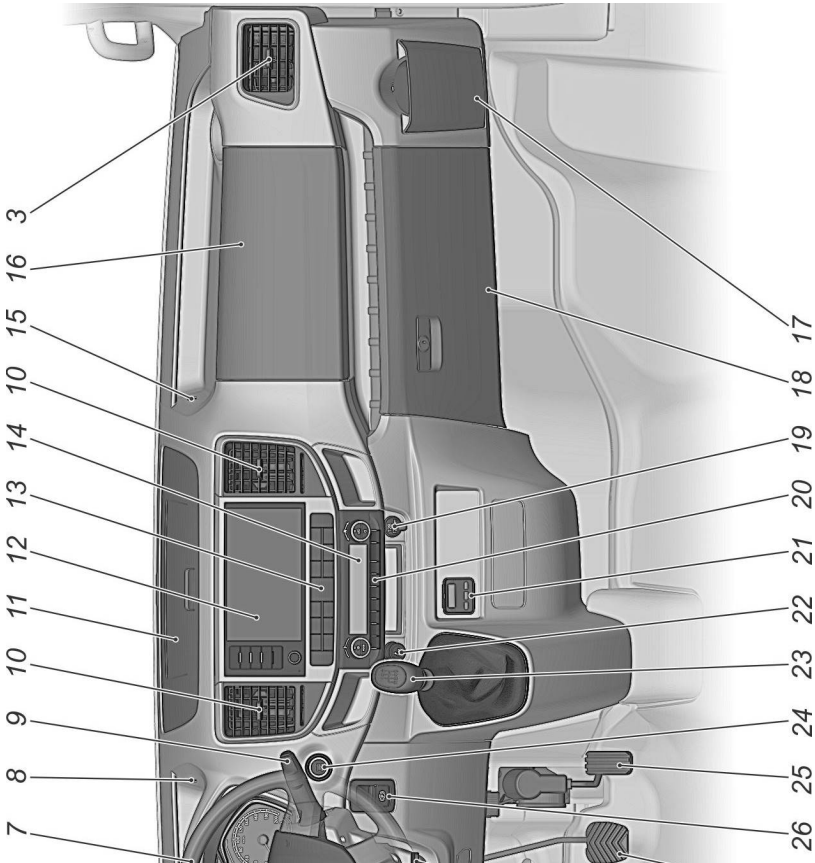

Стр.		Стр.
28,	18. Нижний вещевого ящик	63
60	19. Розетка 12В	62
10	20. Кнопки блока управления климатической	67
67	установкой	
52	21. Модуль управления предпусковым подогре-	100
	вателем	
21	22. Прикуриватель	61
32	23. Рычаг переключения передач	105
77	24. Выключатель старт/стоп	51
76	25. Газ-педаль	
55	26. Выключатель стояночного тормоза	106
	27. Педаль рабочих тормозов	
67	28. Рычаг механизма фиксации рулевой колонки	18
64	29. Педаль сцепления	
76	30. Блок регулировки яркости подсветки и кор-	57
58	ректировки угла фар	
67	31. Ручка открывания замка капота	132

63 или

21

173





1. Блок управления электроприводом стеклоподъемников и наружных зеркал
2. Ручка открывания двери изнутри
3. Боковые дефлекторы вентиляции
4. Рычаг подрулевого переключателя указателей поворота и света фар
5. Модуль подушки безопасности водителя
6. Комбинация приборов
7. Рулевое колесо
8. USB-разъем мультимедийного устройства
9. Рычаг подрулевого переключателя стеклоочистителя и стеклоомывателя
10. Центральные дефлекторы вентиляции
11. Карман для документов
12. Мультимедийное устройство
13. Блок выключателей панели приборов
14. Пульт управления климатической установкой
15. USB-разъем зарядного устройства
16. Верхний вещевой ящик или модуль подушки безопасности пассажира
17. Ящики для мелких вещей

КОМБИНАЦИЯ ПРИБОРОВ

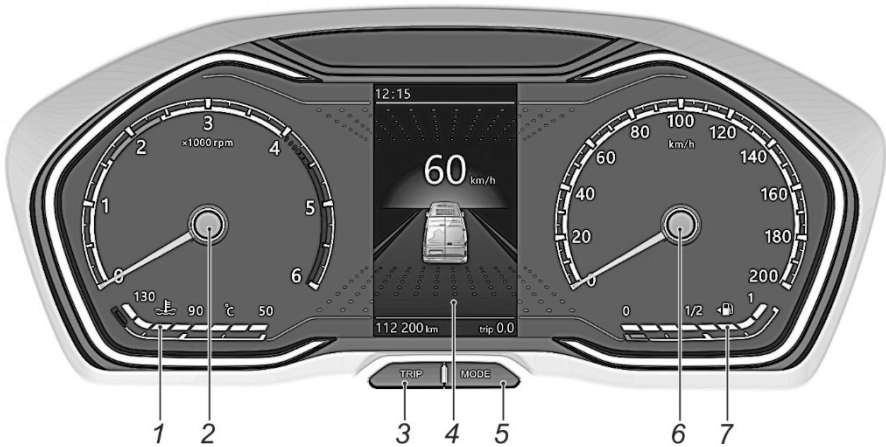

1. Указатель температуры охлаждающей жидкости двигателя.

При заполнении световой шкалы указателя до красной зоны и загорании сигнализатора аварийно-высокой температуры охлаждающей жидкости необходимо остановить двигатель и устранить причину перегрева.



2. Тахометр.

Указывает частоту вращения коленчатого вала двигателя в об/мин.



ВНИМАНИЕ!

Не допускайте длительной работы дизельного двигателя с частотой вращения свыше 3600 об/мин и бензинового двигателя с частотой вращения свыше 4000 об/мин.

3. Кнопка «Trip» / установки на нуль показаний суточного пробега.

Для установки на нуль показаний суточного пробега нажмите кнопку и удерживайте ее нажатой не менее 3 секунд.

4. Многофункциональный дисплей.

5. Кнопка «Mode» / управления многофункциональным дисплеем.

6. Спидометр.

Указывает скорость движения автомобиля в км/ч. Скорость движения также может быть выведена на экран дисплея.

7. Указатель уровня топлива.

При остатке топлива менее 8-10 л световая шкала указателя достигает оранжевой зоны и загорается сигнализатор минимального резерва топлива в баке.



ВНИМАНИЕ!

Положение указателя уровня топлива зависит от поверхности, на которой стоит автомобиль, и от загрузки автомобиля.



ВНИМАНИЕ!

Во избежание сбоев в работе комбинации приборов запрещается отключать аккумуляторную батарею (отсоединять провода с клемм «+» и «-») при включенных приборах (зажигании).

Для исключения последствий сбоев в работе комбинации приборов:

- 1. Выключите приборы (зажигание).*
- 2. При отключенной аккумуляторной батарее восстановите соединение аккумуляторной батареи с бортовой сетью автомобиля, при подключенной аккумуляторной батарее – отклю-*



чите и через несколько секунд подключите аккумуляторную батарею к бортовой сети автомобиля.

Управление многофункциональным дисплеем

Кнопки управления многофункциональным дисплеем расположены в соответствии с рисунком.



Для сброса показаний суточного пробега нажмите кнопку 1 (TRIP) и удерживайте. Для уменьшения устанавливаемых пользователем значений настроечных параметров нажмите кнопку 1 (TRIP).



Для входа в режим настройки, перемещения по функциям настроек и увеличения устанавливаемых пользователем значений настроечных параметров используйте кнопку 2 (MODE).

Для выбора функций маршрутного компьютера, сброса обнуляемых функций маршрутного компьютера, входа в выбранный пользователем режим настроек, подтверждения измененных значений настроечных параметров, включения /выключения дополнительных пользовательских функций используйте кнопку 3 (ОК).

На некоторых комплектациях автомобилей кнопки управления многофункциональным дисплеем расположены на рулевом колесе.



При нажатии и удержании более 0,8 сек. кнопки 3 происходит вход в режим «Меню» многофункционального дисплея. Управление мультимедийным устройством при этом возможно только кнопками на самом устройстве. Для перемещения по меню влево/вправо используются кнопки 1, для перемещения по

меню вверх/вниз – колесико 2 (один щелчок при прокручивании колесика соответствует перемещению на одну строку меню). Для ввода ОК необходимо нажать на колесико 2. Для возврата назад используется кнопка 3. Для быстрого выхода из режима «Меню» необходимо удерживать кнопку 3 более 0,8 сек. Выход из режима «Меню» также происходит при отсутствии воздействия на левый блок кнопок более 15 сек. Кнопки на рулевом колесе при этом переходят в режим управления мультимедийным устройством (см. раздел «Аудиооборудование»).

При включении приборов (зажигания) на многофункцио-



нальном дисплее первоначально отображается логотип «GAZ», а затем главный экран.

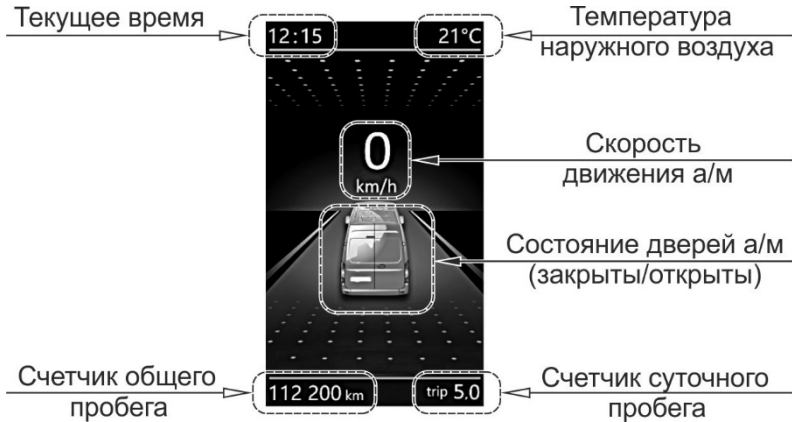

На главном экране отображается следующая информация:

- текущее время (от 00:00 до 23:59 ч:мин);
- температура наружного воздуха (от минус 40 до плюс 75 °C);
- скорость движения автомобиля (от 0 до 200 км/ч);
- общий пробег автомобиля (от 0 до 999 999 км);
- суточный пробег автомобиля (от 0.0 до 9 999.0 км);
- состояние дверей автомобиля (закрыты/открыты).

При последовательном нажатии кнопки 3 (ОК) происходит переключение между информационными вкладками главного экрана.

Во вкладках отображается следующая информация:

- средний расход топлива (от 0.0 до 100.0 л/100 км);
- мгновенный расход топлива (от 0.0 до 100.0 л/ч);
- остаточный запас хода (от 10 до 999 км);
- средняя скорость (от 0 до 200 км/ч);
- время движения на маршруте (от 00:00 до 99:59);
- пробег на маршруте (от 0.0 до 9 999.9 км);
- пробег до ТО (от 20 000 до минус 100 000 км);
- моточасы до ТО (от 500 до минус 10 000 ч);
- температура двигателя (от минус 40 до плюс 130 °C);
- напряжение бортовой сети (от 8,0 до 24,0 В).



Примечание – При напряжении в бортовой сети автомобиля менее 10,8 В и более 15,5 В индикация вольтметра производится в мигающем режиме.

Пример информационных вкладок показан на рисунке.

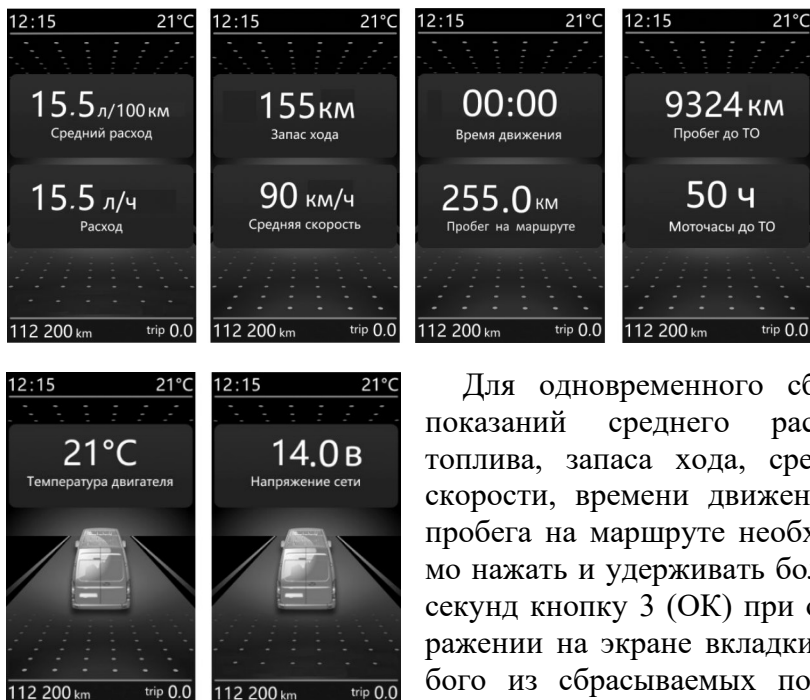

Для одновременного сброса показаний среднего расхода топлива, запаса хода, средней скорости, времени движения и пробега на маршруте необходимо нажать и удерживать более 3 секунд кнопку 3 (ОК) при отображении на экране вкладки любого из сбрасываемых показателей.

Текстовые сообщения

Информационные текстовые сообщения выводятся на дисплей поверх текущего экрана. Сообщения более высокого приоритета выводятся поверх сообщений с более низким приоритетом. Если появляется второе сообщение с идентичным приоритетом, то оно закрывает предыдущее. Для того, чтобы убрать текстовое сообщение водитель должен нажать кнопку 3 (ОК). При повторном появлении сигнала предупреждающее сообщение повторно отображается на экране.

Примеры текстовых сообщений:



- стояночная тормозная система неисправна;
- ключ не найден;
- нажмите ключом на кнопку Старт/Стоп;
- нажмите педаль сцепления для запуска двигателя;
- переведите трансмиссию в нейтраль для запуска двигателя;
- кнопка Старт/Стоп неисправна;
- запуск двигателя возможен после охлаждения стартера;
- покачайте рулем для разблокировки рулевой колонки;
- низкий заряд элемента питания ключа;
- высокий уровень напряжения бортовой сети;
- низкий уровень напряжения бортовой сети;
- требуется техническое обслуживание;
- нажмите педаль тормоза.

Настройка предупреждения о превышении выбранной максимальной скорости движения

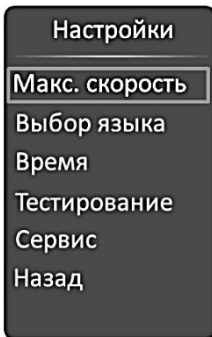

Настройка предупреждения о превышении выбранной максимальной скорости движения возможна как на стоянке, так и при движении автомобиля.

Для входа в режим «Настройки» при отображении главного экрана multifunctional display нажмите кнопку 2 (MODE). Для выбора настройки максимальной скорости нажмите кнопку 3 (OK).

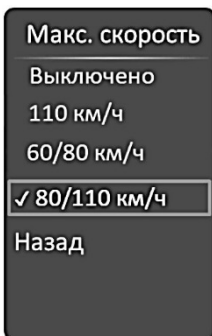

Во вкладке «Максимальная скорость» для перемещения по списку нажимайте кнопку 2 (MODE). Для подтверждения выбранной максимальной скорости нажмите кнопку 3 (OK). Напротив сохраненного параметра в строке ставится галочка. Выход на предыдущий экран можно осуществить через строку «Назад». Для выхода на главный экран нажмите и удерживайте кнопку 2 (MODE) или кнопку 3 (OK).

После выключения/включения приборов



(зажигания) последнее введенное значение максимальной скорости сохраняется.



Например, после активации максимальной скорости 80/110 км/ч на главном экране появляется соответствующий сигнализатор, информирующий водителя о соотношении текущей скорости движения автомобиля с выбранной максимальной скоростью. При скорости автомобиля меньше или равной 80 км/ч сигнализатор горит в постоянном режиме (зеленый цвет). При превышении скорости автомобиля больше 80 км/ч, но меньше или равной 110 км/ч раздается предупреждающий звуковой сигнал, сигнализатор горит в постоянном режиме (красный цвет). При превышении скорости автомобиля больше 110 км/ч раздается предупреждающий звуковой сигнал, сигнализатор горит в прерывистом режиме (красный цвет).

Выбор языка



Для входа в режим «Настройки» при отображении главного экрана многофункционального дисплея нажмите кнопку 2 (MODE). Для перемещения по списку нажимайте кнопку 2 (MODE). Для открытия вкладки «Выбор языка»

нажмите кнопку 3 (OK) при выделении соответствующей строки. Во вкладке «Выбор языка» с помощью кнопки 2 (MODE) выберите необходимый язык и активируйте его нажатием на кнопку 3 (OK). Напротив активного языка в строке ставится галочка. Выход на предыдущий экран можно осуществить через строку «Назад». Для выхода на главный экран нажмите и удержите



живайте кнопку 2 (MODE) или кнопку 3 (OK).

Настройка текущего времени вручную



Для входа в режим «настройки» при отображении главного экрана multifunctional дисплея нажмите кнопку 2 (MODE). Для перемещения по списку нажимайте кнопку 2 (MODE). Для открытия вкладки «Время» нажмите кнопку 3 (OK) при выделении соответствующей строки. Во вкладке «Время» с помощью кнопки 2 (MODE) выберите строку «Изменить» и нажмите кнопку 3 (OK). В открывшемся окне поочередно изменяя четыре цифры установите текущее время. Для увеличения значения на единицу нажмите кнопку 2 (MODE), для уменьшения значения на единицу нажмите кнопку 1 (TRIP), для подтверждения значения нажмите кнопку 3 (OK). Выход на предыдущий экран можно осуществить через строку «Назад». Для выхода на главный экран нажмите и удерживайте кнопку 2 (MODE) или кнопку 3 (OK).

Настройка времени в режиме «Синхронизация»

В режиме «Синхронизация» информация о времени UTC передается в комбинацию приборов из блока ЭРА-ГЛОНАСС. К полученному времени прибавляется или вычитается смещение, которое задается в разделе «Временная зона» и с учетом этого смещения внутренние часы комбинации приборов синхронизируются с сигналами UTC. В случае пропадания сигналов UTC часы комбинации приборов автоматически переключаются на работу от внутреннего генератора.



Для входа в режим «Настройки» при отображении главного экрана многофункционального дисплея нажмите кнопку 2 (MODE). Для перемещения по списку нажимайте кнопку 2 (MODE). Для открытия вкладки «Время» нажмите кнопку 3 (OK) при выделении соответствующей строки. Во вкладке «Время» с помощью кнопки 2 (MODE) выберите строку «Синхронизация» и нажмите кнопку 3 (OK). Во вкладке «Синхронизация» с помощью кнопки 2 (MODE) выберите строку «Включено» и активируйте ее нажатием на кнопку 3 (OK).



Для открытия вкладки «Временная зона» нажмите кнопку 3 (OK) при выделении соответствующей строки. В открывшемся окне поочередно изменяя четыре цифры установите величину смещения времени. Для увеличения значения

на единицу нажмите кнопку 2 (MODE), для уменьшения значения на единицу нажмите кнопку 1 (TRIP), для подтверждения значения нажмите кнопку 3 (OK). Выход на предыдущий экран можно осуществить через строку «Назад». Для выхода на главный экран нажмите и удерживайте кнопку 2 (MODE) или кнопку 3 (OK).

Примечание – Установка временной зоны возможна как в активирован-



ном, так и деактивированном режиме «Синхронизация»

Тестирование

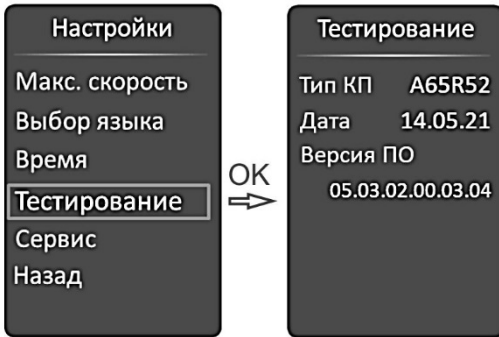

Включение режима «Тестирование» возможно только на стоящем автомобиле при неработающем двигателе. Для входа в режим «Настройки» при отображении главного экрана многофункционального дисплея нажмите кнопку 2

(MODE). Для перемещения по списку нажимайте кнопку 2 (MODE). Для открытия вкладки «Тестирование» нажмите кнопку 3 (OK) при выделении соответствующей строки. Пример информации во вкладке «Тестирование» показан на рисунке. Для закрытия вкладки нажмите кнопку 3 (OK). Для выхода на главный экран нажмите и удерживайте кнопку 2 (MODE) или кнопку 3 (OK).

Сервис

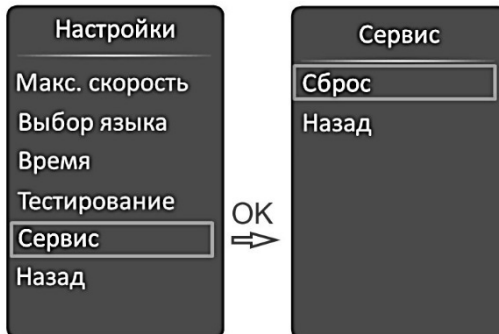

В режиме «Сервис» пользователь может выполнить сброс (возврат к заводским установкам) текущих значений пробега и моточасов до ТО.

Для входа в режим «Настройки» при отображении главного экрана многофункционального дисплея нажмите кнопку 2 (MODE). Для перемещения по списку нажимайте кнопку 2 (MODE). Для открытия вкладки «Сервис» нажмите кнопку 3 (OK) при выделении соответствующей строки. Для сброса текущих значений мотопробега и моточасов



до ТО при выделении строки «Сброс» нажмите и удерживайте кнопку 3 (ОК) более 8 секунд. После сброса на дисплее отображается главный экран.

Сигнализаторы комбинации приборов

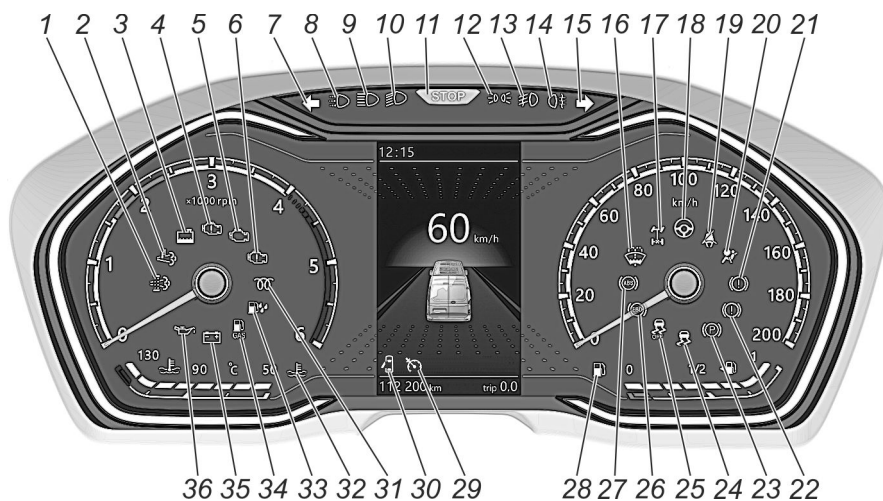

1.  **Сигнализатор (оранжевый) засорения сажевого фильтра** (для дизельного двигателя).

Информирует водителя о состоянии сажевого фильтра.

2.  **Сигнализатор (оранжевый) высокой температуры системы выпуска** (для дизельного двигателя).

При непрерывном горении информирует водителя о повышенной температуре выхлопных газов вследствие регенерации сажевого фильтра в автоматическом режиме.



3. **Сигнализатор (оранжевый) низкого уровня охлаждающей жидкости.**

При загорании сигнализатора необходимо устранить причину утечки охлаждающей жидкости и довести уровень в расширительном бачке системы охлаждения двигателя до нормы.

4. **Сигнализатор (красный) критической неисправности двигателя.**

Кратковременно загорается при включении приборов (зажигания). При отсутствии неисправностей загорается при включении приборов (зажигания) и непрерывно горит 2-5 секунд, затем гаснет.

При непрерывном горении информирует водителя о наличии критической неисправности (перегрев двигателя, падение давления масла, отказ газ-педали, критическая неисправность электронного блока) при которой необходимо немедленно прекратить движение и остановить двигатель.

5. **Сигнализатор (оранжевый) МП.**

Кратковременно загорается при включении приборов (зажигания). Информировывает водителя о неисправностях, фиксируемых бортовой диагностической системой, имеющих отношение к выбросам отработавших газов и твердых частиц.

При непрерывном горении сигнализатора необходимо провести диагностику системы управления двигателем на предприятии технического обслуживания.

После устранения неисправности сигнализатор продолжает гореть в течение четырех циклов пуска двигателя, затем гаснет.

6. **Сигнализатор (оранжевый) «Внимание» системы управления двигателем.**

При исправной системе управления сигнализатор загорается после включения приборов (зажигания) и непрерывно горит в течение 2-5 секунд, затем гаснет. Это указывает на готовность системы к пуску двигателя.



При непрерывном горении информирует водителя о наличии не критической неисправности, при которой водитель может продолжить движение. В этом случае требуется диагностика автомобиля на предприятии технического обслуживания.

7.  Сигнализатор (зеленый) включения левых указателей поворота.

8.  Сигнализатор (белый) включения дневных ходовых огней.

9.  Сигнализатор (зеленый) включения ближнего света фар.

10.  Сигнализатор (синий) включения дальнего света фар.

11.  Сигнализатор (красный) «STOP».

Загорается одновременно с одним из аварийных сигнализаторов красного цвета. При загорании указанных сигнализаторов дальнейшая эксплуатация автомобиля не допускается до устранения неисправности.

12.  Сигнализатор (зеленый) включения габаритных огней.

13.  Сигнализатор (зеленый) включения передних противотуманных фар.

14.  Сигнализатор (оранжевый) включения заднего противотуманного света.

15.  Сигнализатор (зеленый) включения правых указателей поворота.

16.  Сигнализатор (оранжевый) низкого уровня





стеклоомывающей жидкости.

17.  Сигнализатор (оранжевый) включения блокировки дифференциала заднего моста или резервный.

18. Сигнализатор резервный.

19.  Сигнализатор (красный) непристегнутых ремней безопасности или резервный.

20.  Сигнализатор (оранжевый) неисправности подушки или ремня безопасности или резервный.

21.  Сигнализатор (красный) неисправности тормозной системы.

Загорание сигнализатора свидетельствует об аварийно-низком уровне тормозной жидкости в бачке главного цилиндра.

Автомобиль должен быть немедленно проверен на предприятии технического обслуживания.

Эксплуатация автомобиля до устранения данной неисправности не допускается.

22.  Сигнализатор (оранжевый) неисправности тормозной системы.

Загорание сигнализатора при включении приборов (зажигания) или включении клавиши управления стояночным тормозом указывает на неисправности в электрической части привода управления стояночным тормозом.

Автомобиль должен быть немедленно проверен на предприятии технического обслуживания.

Эксплуатация автомобиля до устранения данной неисправности не допускается.

Сигнализатор также загорается, если не выполнено одно из условий включения стояночного тормоза или напряжение бортовой сети слишком низкое.





23. Сигнализатор (красный) включения стояночного тормоза.

Загорается при включении приборов (зажигания), если автомобиль заторможен стояночным тормозом (дублируется кратковременным звуковым сигналом при движении автомобиля).

Сигнализатор также загорается мигающим светом при включении приборов (зажигания), если в системе управления приводом стояночного тормоза произошел обрыв электрической цепи между клавишей управления стояночным тормозом и блоком управления приводом.

24. Сигнализатор (оранжевый) работы и/или неисправности системы электронного контроля устойчивости.

Загорается при включении приборов (зажигания) и гаснет через несколько секунд.

Работает в мигающем режиме при активации работы системы электронного контроля устойчивости.

Непрерывное горение сигнализатора указывает на неисправность системы электронного контроля устойчивости.

Автомобиль должен быть проверен на предприятии технического обслуживания.

25. Сигнализатор (оранжевый) отключения системы электронного контроля устойчивости.

26. Сигнализатор (красный) неисправности электронного регулятора тормозных сил или резервный.

Загорается при включении приборов (зажигания) и гаснет через несколько секунд.

Непрерывное горение сигнализатора или его загорание в движении указывает на неисправность регулятора тормозных сил.

Автомобиль должен быть проверен на предприятии технического обслуживания.

Эксплуатация автомобиля до устранения данной неисправно-



сти не допускается.

27.  Сигнализатор (оранжевый) неисправности антиблокировочной системы тормозов.

Загорается при включении приборов (зажигания) и гаснет через несколько секунд.

Длительное горение сигнализатора или его загорание в движении указывает на неисправность антиблокировочной системы тормозов. При этом рабочая тормозная система сохраняет работоспособность.

Автомобиль должен быть проверен на предприятии технического обслуживания.

28.  Сигнализатор (оранжевый) минимального резерва топлива в баке.

Загорается при положении поплавка уровня топлива в районе 8-10 литров.

29.  Сигнализатор (зеленый) включения функции «Крузиз-контроль» или резервный.

30.  Сигнализатор (красный) незакрытых дверей.

Горение сигнализатора в мигающем режиме и дублирование периодическим звуковым сигналом при движении указывает на незакрытые двери.

31.  Сигнализатор (оранжевый) включения подогревателя воздуха (для дизельного двигателя).

Загорается при включении приборов. Пускать двигатель можно только после того, как сигнализатор погаснет.

32.  Сигнализатор (красный) аварийно-высокой температуры охлаждающей жидкости.

Кратковременно загорается при включении приборов (зажигания). При непрерывном горении сигнализатора необходимо немедленно остановить двигатель (в соответствии с подразделе-



лом «Остановка двигателя»), определить и устранить причину перегрева.

33.  Сигнализатор (оранжевый) наличия воды в топливе (для дизельного двигателя).

Кратковременно загорается при включении приборов. Непрерывное горение сигнализатора указывает на наличие воды в топливном фильтре. Необходимо немедленно остановить двигатель, слить воду из топливного фильтра или обратиться на предприятие технического обслуживания.

34. Сигнализатор резервный.

35.  Сигнализатор (красный) разряда аккумуляторной батареи.

Загорается при включении приборов (зажигания) и гаснет после пуска двигателя.

Загорание сигнализатора при работающем двигателе указывает на слабое натяжение или обрыв ремня привода навесных агрегатов двигателя или на неисправность в цепи заряда батареи.

36.  Сигнализатор (красный) аварийно-низкого давления масла.

Загорается при включении приборов (зажигания) и гаснет после пуска двигателя (дублируется кратковременным звуковым сигналом при движении автомобиля).

Загорание сигнализатора при работающем двигателе указывает на низкое давление масла в системе смазки двигателя, при этом необходимо немедленно остановить двигатель и проверить уровень масла в картере, при необходимости, долить. Если уровень масла в пределах нормы, следует обратиться на предприятие технического обслуживания.



ВНИМАНИЕ!

При загорании сигнализатора, информирующего о возникновении неисправности в автомобиле, за исключением сигнализаторов, которые запрещают дальнейшее движение, необходимо руководствоваться указаниями и рекомендациями, приведенными в описании сигнализатора. Продолжение эксплуатации без выявления и устранения причины срабатывания сигнализатора может привести к отказу в проведении гарантийного ремонта (см. раздел «Гарантийные обязательства изготовителя и порядок их исполнения», изложенный в Сервисной книжке).

Информация об отдельных параметрах работы двигателя и автомобиля в целом фиксируется в электронных устройствах автомобиля и используется при определении причин возникновения неисправностей. Удаление данной информации запрещается и может привести к отказу в проведении гарантийного ремонта (см. раздел «Гарантийные обязательства изготовителя и порядок их исполнения», изложенный в Сервисной книжке).



ВЫКЛЮЧАТЕЛЬ СТАРТ/СТОП

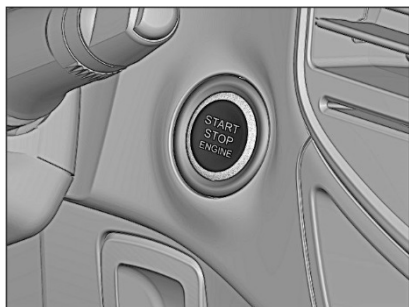

На панели приборов справа от рулевой колонки расположен выключатель старт/стоп, управляющий включением и выключением приборов (зажигания), а также пуском и остановом двигателя.

При невыжатой педали сцепления нажатие на выключатель приводит к включению приборов (зажигания) автомобиля. При этом надпись на выключателе светится при условии активации подсветки панели приборов. Подсветка контура выключателя говорит о готовности пуска двигателя. Если подсветка контура выключателя не горит, значит не соблюдены условия пуска двигателя.

Последовательность пуска и остановки двигателя описана в разделе «Пуск и остановка двигателя».



ПОДРУЛЕВЫЕ ПЕРЕКЛЮЧАТЕЛИ

Переключатель указателей поворота и света фар

Указатели поворота работают только при включенных приборах (зажигании). Для включения указателей поворота: правых – рычаг вверх, левых – рычаг вниз.

Положения рычага:

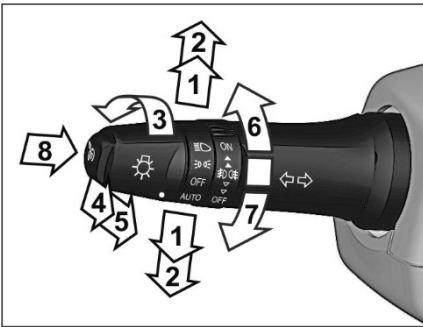

1. Положение кратковременного включения указателей поворота.

Переместите рычаг вверх или вниз на величину собственного свободного хода (до ощущения лёгкого упругого сопротивления рычага) и отпустите. Сигнализация сработает три раза.

При этом должен мигать соответствующий сигнализатор на комбинации приборов.

2. Фиксированные положения указателей поворота.

По завершении поворота рычаг автоматически вернётся в исходное положение.

Мигание сигнализатора на комбинации приборов с удвоенной частотой указывает на неисправность лампы указателя поворота.

3. Переключатель света фар имеет четыре фиксированных положения:

AUTO – автоматический режим освещения;

OFF – наружное освещение выключено;



 – включены габаритные огни, освещение номерного знака, подсветка органов управления и приборов;

 – дополнительно включены ближний или дальний свет, в зависимости от выбранного режима.

В автоматическом режиме, когда центральный переключатель света находится в положении AUTO, при работающем двигателе ближний свет фар включается и выключается автоматически, в зависимости от уровня освещенности снаружи, без воздействия на переключатель света.

Дневные ходовые огни включаются автоматически при включении приборов (зажигании), если центральный переключатель света находится в положении OFF. Дневные ходовые огни выключаются при включении ближнего света, дальнего света или противотуманного света фар.

На автомобилях с цельнометаллическим кузовом дневные ходовые огни выключаются при включении стояночного тормоза.



ОПАСНО!

Не допускается движение с дневными ходовыми огнями при недостаточной видимости и в ночное время суток, т.к. задние габаритные фонари не горят.

4. Положение кратковременного включения световой сигнализации.

Потяните рычаг к рулевому колесу на величину собственного свободного хода (до ощущения лёгкого упругого сопротивления рычага).

Сигнализация будет работать пока вы держите рычаг.

5. Переключение ближнего света на дальний, или дальнего света на ближний.

Потяните рычаг к рулевому колесу до упора. После отпущения рычаг вернётся в исходное положение.

6. ON – положение включения противотуманных фар и фонарей. После поворота выключатель возвращается в среднее положение.

Противотуманные фары и фонари работают только при



включенных габаритных огнях или ближнем/дальнем свете.

7. **OFF** – положение выключения противотуманных фар и фонарей. После поворота выключатель возвращается в среднее положение.

8. Кнопка включения функции «Круиз-контроль». При однократном нажатии на кнопку вдоль оси включается функция «Круиз-контроль». При повторном нажатии кнопки скорость автомобиля незначительно уменьшается с каждым ее нажатием, до достижения автомобилем скорости примерно 50 км/час.

Функция «Круиз-контроль» начинает работать при скорости автомобиля более 48 км/ч. Для включения функции необходимо кратковременно нажать кнопку «Круиз-контроль» и отпустить газ-педаль. При этом система запоминает текущую скорость автомобиля и поддерживает ее до нажатия любой из педалей управления автомобилем (газ-педали, тормоза, сцепления). При нажатии газ-педали и кратковременном увеличении скорости автомобиля, например, при обгоне, функция «Круиз-контроль» продолжает работать и после отпускания газ-педали скорость автомобиля автоматически возвращается к ранее зафиксированному значению. При нажатии педали тормоза или педали сцепления функция «Круиз-контроль» выключается.

При движении на спуске с включенной функцией «Круиз-контроль» сохраненное значение скорости может быть превышено. При необходимости переключитесь на более низкую передачу или снижайте скорость автомобиля нажатием на педаль тормоза.



ВНИМАНИЕ!

Функцию «Круиз-контроль» необходимо включать только при низкой интенсивности движения на прямых и сухих участках дороги при движении с постоянной скоростью и при условии обеспечения полной безопасности.

Никогда не используйте функцию «Круиз-контроль» при движении в интенсивном транспортном потоке, в условиях слабого сцепления с дорогой, на крутых и извилистых участках или при любых других проблемах дорожного движения. Использование функции «Круиз-контроль» в неподходящих условиях может стать причиной ДТП и тяжелых травм.



Переключатель стеклоочистителя и стеклоомывателя с регулятором паузы

Стеклоочиститель и стеклоомыватель работают только при включенных приборах (зажигании).

В морозную погоду, прежде чем включить стеклоочиститель, убедитесь, что щётки не подмёрзли к ветровому стеклу. Если стекло сухое, не следует включать стеклоочиститель, так как щетки могут поцарапать ветровое стекло.

Положения рычага:

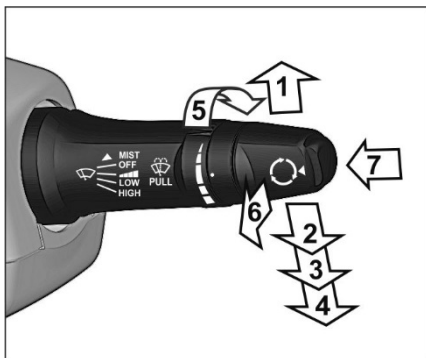

Исполнение 1

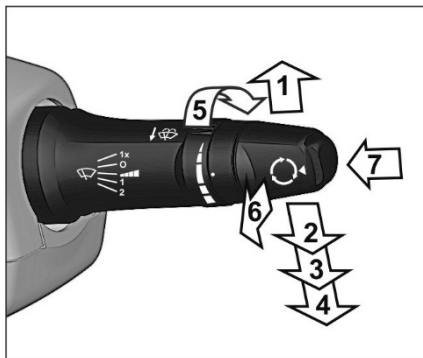

Исполнение 2

1. Очистка ветрового стекла одним рабочим ходом щёток. Переместите рычаг вверх только на величину его свободного хода (до ощущения лёгкого упругого сопротивления рычага).

Стеклоочиститель будет работать пока вы держите рычаг. Рекомендуется пользоваться при слабом дожде или забрызгивании ветрового стекла встречным автомобилем.

2. Прерывистая работа стеклоочистителя.

Щётки стеклоочистителя совершают один рабочий ход в интервале от 2с до 12с в зависимости от положения регулятора паузы, которое выбирается поворотом регулятора в направлении стрелки 5, как показано на рисунке.

При наличии функции автоматического включения стеклоочистителя на автомобилях, оснащенных датчиком дождя и света, при появлении капель воды на переднем стекле стеклоочиститель включается автоматически на соответствующей скоро-



сти.

3. Малая скорость стеклоочистителя.

4. Большая скорость стеклоочистителя.

5. Изменение регулятора паузы стеклоочистителя.

При наличии функции автоматического включения стеклоочистителя на автомобилях, оснащенных датчиком дождя и света, с помощью регулятора настраивается чувствительность датчика дождя.

6. Включение стеклоомывателя.

Стеклоомыватель включается перемещением рычага к рулевому колесу вдоль рулевой колонки из любого положения, положение не фиксируемое. Одновременно со стеклоомывателем включается работа стеклоочистителя.

7. Кнопка управления режимами показаний бортового компьютера, а также перемещения в списке меню комбинации приборов.



БЛОК РЕГУЛИРОВКИ ЯРКОСТИ ПОДСВЕТКИ И КОРРЕКТИРОВКИ УГЛА ФАР

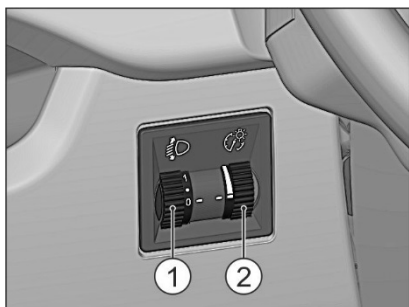

На панели приборов слева от рулевой колонки расположен блок регуляторов.

Регулятор корректора фар 1 позволяет при включенном ближнем свете фар корректировать угол наклона пучка света в зависимости от загрузки автомобиля:

0 – только водитель;

1 – полностью груженный автомобиль;

Регулятор яркости подсветки 2 поворотом вверх или вниз позволяет выбрать яркость освещения приборов, выключателей, пульта управления климатической установкой.



ВЫКЛЮЧАТЕЛИ НА ПАНЕЛИ ПРИБОРОВ

Цвет подсветки символов выключателей меняется при активации функции выключателей.

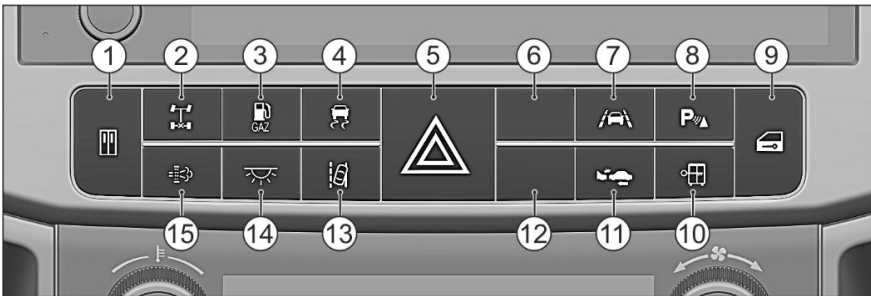

- 1 – выключатель управления служебной дверью;
- 2 – выключатель блокировки дифференциала заднего моста;
- 3 – выключатель перевода работы двигателя с бензина на газ;
- 4 – выключатель отключения системы электронного контроля устойчивости;
- 5 – выключатель аварийной сигнализации;
- 6, 12 – заглушка резервного выключателя;
- 7 – выключатель системы ведения по полосе «Lane Assist»;
- 8 – выключатель парковочного ассистента;
- 9 – выключатель блокировки/разблокировки дверей пассажирского отсека;
- 10 – выключатель блокировки/разблокировки дверей грузового отсека автофургонов;
- 11 – выключатель системы экстренного торможения;
- 13 – выключатель системы контроля движения по полосе;



14 – выключатель плафонов грузового отсека/ салона автобуса;

15 – выключатель регенерации сажевого фильтра;

ВЫКЛЮЧАТЕЛЬ АВАРИЙНОЙ СИГНАЛИЗАЦИИ

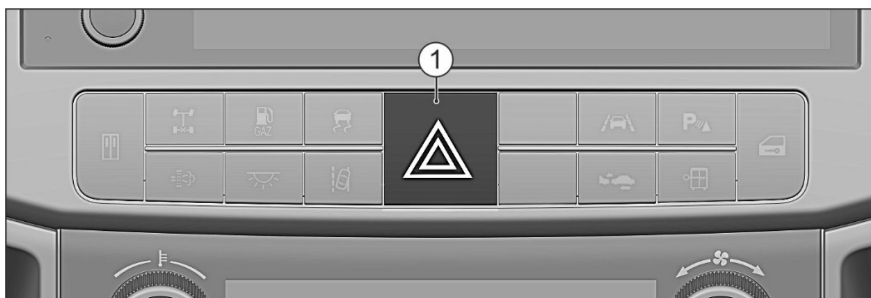

При нажатии на кнопку выключателя 1 одновременно горят в мигающем режиме все указатели поворота.

Аварийную световую сигнализацию необходимо включать при вынужденной остановке автомобиля на проезжей части дороги и для оповещения других участников дорожного движения об опасности, создаваемой вашим автомобилем.

Аварийная сигнализация работает как при включенных, так и при выключенных приборах (зажигании).



СТЕКЛОПОДЪЕМНИКИ

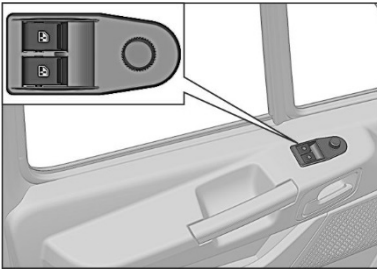

Управление электрическими стеклоподъемниками осуществляется с помощью переключателей, расположенных на поручне подлокотников дверей. Расположение переключателей на двери водителя (левый/правый) соответствует расположению дверей автомобиля.

Стеклоподъемники работают только при включенных приборах (зажигании).

Для подъема или опускания стекла нажмите соответственно вверх или вниз переключатель и удерживайте его, пока стекло не займет желаемое положение.

При включенных приборах символы органов управления стеклоподъемниками подсвечиваются.

ОПАСНО!

При пользовании электрическими стеклоподъемниками необходимо проявлять особую осторожность и не допускать зажатия частей тела, предметов одежды и пр. опускными стеклами дверей.



ПРИКУРИВАТЕЛЬ

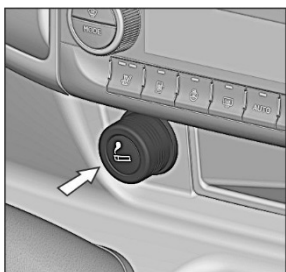

Для пользования прикуривателем, утопите его до фиксированного положения. После нагрева спирали он вернется в исходное положение готовым к применению.

ОПАСНО!

Включенный прикуриватель сильно нагревается. При обращении с ним соблюдайте особенную осторожность, убедитесь, что исключена возможность попадания прикуривателя в руки детей: это может стать причиной возгорания и/или ожогов.



РОЗЕТКА



Розетка с номинальным напряжением 12В предназначена для подключения внешних потребителей (вилка переносной лампы, зарядное устройство и др.).

Чтобы воспользоваться розеткой, откройте крышку, закрывающую гнездо розетки, как показано на рисунке.

Длительное использование электрических устройств при выключенном двигателе может стать причиной разряда аккумуляторной батареи и сделать невозможным последующий пуск двигателя.

На автомобилях с двумя рядами сидений устанавливается дополнительная розетка на обивке левой средней стойки боковины для автомобилей с платформой или на левой обивке боковины для автомобилей с цельнометаллическим кузовом.



ВНИМАНИЕ!

Не пользуйтесь розеткой для подключения внешних устройств, мощность которых превышает 120 Вт.



ВЕЩЕВЫЕ ЯЩИКИ

Верхний вещевой ящик

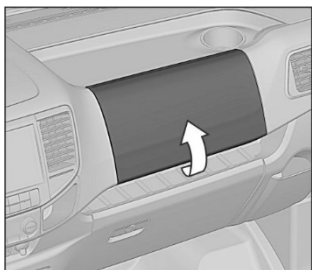

Вещевой ящик открывается за крышку, как показано стрелкой.

На отдельных комплектациях автомобиля вместо вещевого ящика может быть установлен модуль подушки безопасности пассажира.

Нижний вещевой ящик

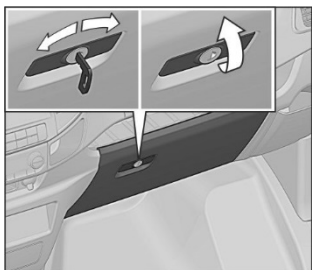

Вещевой ящик охлаждаемый, открывается рукояткой, как показано стрелкой. На некоторых комплектациях автомобилей вещевой ящик может быть оборудован замком, открываемым с помощью ключа (см. раздел «Ключи»). Запирание или отпирание замка нижнего вещевого ящика происходит при повороте ключа в замке по или против часовой стрелки соответственно.

Карман для инструкций

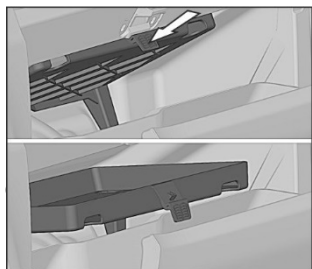

В верхней части отделения, закрываемого крышкой нижнего вещевого ящика, располагается специальный карман для хранения инструкций, прикладываемых к автомобилю. Для доступа к кар-



ману надавите на ручку кармана в направлении стрелки.



ВНИМАНИЕ!

Для уменьшения вероятности травмирования пассажира крышка вещевого ящика должна быть закрыта при движении автомобиля.

Карман для документов

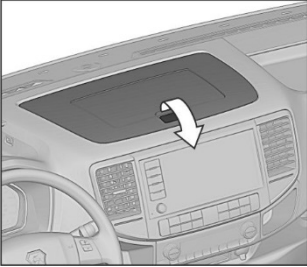

Крышка кармана для документов открывается рукояткой, как показано стрелкой.

При захлопывании крышки не давите на рукоятку.

Место под установку планшета

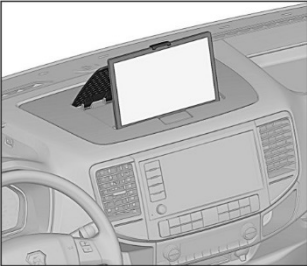

В крышке кармана для документов дополнительно предусмотрено место под установку планшета. Верхняя часть планшета крепится в специальном откидывающемся фиксаторе на открытой вверх крышке ниши, нижняя часть планшета опирается в специальный упор в нише.

Потолочная консоль

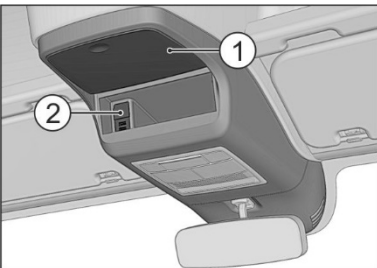

В потолочной консоли находится футляр для очков 1, а также зарядное USB-устройство 2 (5В) на два разъема. В потолочную консоль имеется возможность установить тахограф.

Вещевые полки

На автомобилях с цельнометаллическим кузовом и средней крышей над противосолнечными козырьками водителя и перед-



них пассажиров предусмотрены дополнительные вещевые полки.

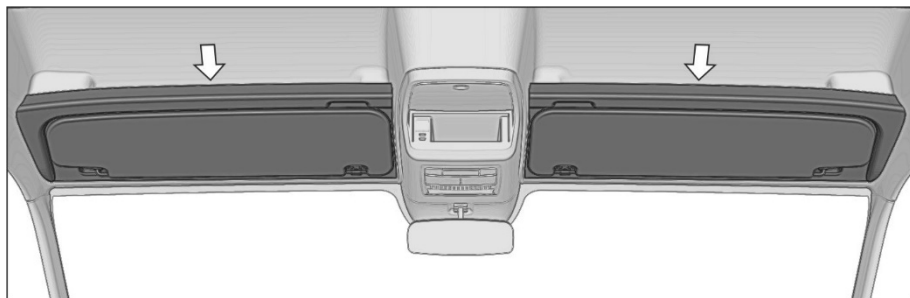

Полка для багажа

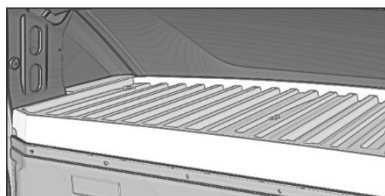

На автомобилях с цельнометаллическим кузовом и высокой крышей над водителем предусмотрена полка для багажа.



ВНИМАНИЕ!

Для исключения вероятности поломки полка для багажа не допускается нагружать ее свыше 30 кг.

Ниша для перевозки длинномеров

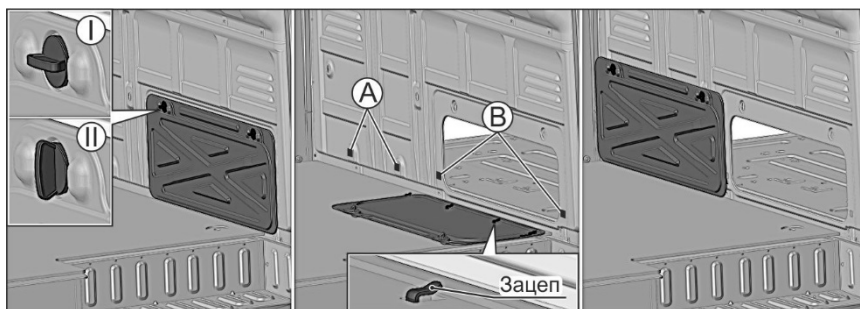

На автомобилях с цельнометаллическим кузовом и одноряд-



ной кабиной в перегородке грузового отсека имеется люк для перевозки длинномеров, закрытый крышкой.

Для открывания люка поверните фиксаторы крышки люка из положения I в положение II и снимите крышку.

В нижней части крышки люка имеются зацепы, с помощью которых крышка держится в отверстиях панели перегородки. Отверстия А – для открытого положения люка, отверстия В – для закрытого.



ВНИМАНИЕ!

При транспортировке длинномерных грузов с открытым люком запрещается перевозка пассажиров.

Карманы и емкости для мелких вещей

Для размещения мелких вещей в кабине автомобиля предусмотрены карманы, ниши и емкости на панели приборов и в обивке дверей.



ОТОПЛЕНИЕ, ВЕНТИЛЯЦИЯ И КОНДИЦИОНИРОВАНИЕ ВОЗДУХА

Дефлекторы вентиляции салона

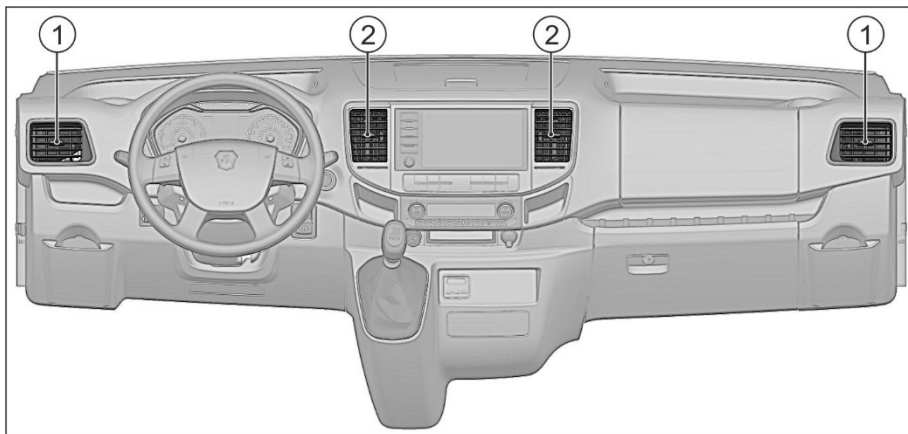

Для изменения направления потока воздуха используйте боковые 1 и центральные 2 дефлекторы.

Пульт управления климатической установкой



1 – Экран пульта управления климатической установкой.

2 – Ручка регулятора температуры воздуха.

3 – Кнопка включения/выключения интенсивного обдува вет-



рового стекла и стекол дверей.

4 – Кнопка выбора режима распределения потока воздуха.

5 – Кнопка включения/выключения подогрева сиденья водителя.

6 – Кнопка включения/выключения подогрева наружных зеркал.

7 – Кнопка включения/выключения подогрева рулевого колеса.

8 – Кнопка включения/выключения электрического подогрева лобового стекла.

9 – Кнопка включения/выключения автоматического режима.

10 – Кнопка включения/выключения кондиционера.

11 – Кнопка включения/выключения догревателя.

12 – Кнопка включения/выключения и изменения производительности дополнительного отопителя.

13 – Кнопка включения/выключения подогрева переднего пассажирского сиденья.

14 – Кнопка выключения пульта управления климатической установкой.

15 – Кнопка включения/выключения режима рециркуляции воздуха.

16 – Ручка регулятора скорости вращения вентилятора отопителя.

Устранение запотевания стекол

Для быстрого устранения запотевания ветрового стекла и стекол дверей включите кнопку 3.

При включении кондиционера устранение запотевания стекол происходит интенсивнее.

Отопление

Для быстрого обогрева салона выберите с помощью кнопки 4 режим поступления воздуха в салон через дефлекторы вентиляции и в ноги водителя и пассажиров, установите ручку регулятора 2 в режим максимальной температуры, а ручку регулятора



16 в режим максимальной скорости вращения вентилятора отопителя.

Для достижения максимальной эффективности отопления, а также чтобы изолировать салон от неприятных запахов и дыма включите режим рециркуляции, нажав на кнопку 15. Принудительное выключение режима рециркуляции осуществляется повторным нажатием на кнопку 15. После остановки и последующего пуска двигателя заслонка рециркуляции автоматически переводится в режим забора наружного воздуха.

Не пользуйтесь режимом рециркуляции длительное время, так как в этом случае прекращается поступление свежего воздуха в салон автомобиля, что может привести к ухудшению самочувствия, а также запотеванию стекол.

Когда салон будет достаточно прогрет, рекомендуем поставить ручку регулятора 2 в режим комфортной температуры, а ручку регулятора 16 в положение средней скорости вращения вентилятора отопителя. С помощью кнопки 4 выберите режим, соответствующий комфортному распределению воздуха в салоне.

Вентиляция

Для максимального поступления в салон свежего воздуха выберите с помощью кнопки 4 режим поступления воздуха в салон через дефлекторы вентиляции, установите ручку регулятора 2 в режим минимальной температуры, а ручку регулятора 16 в режим максимальной скорости вращения вентилятора отопителя.

Отрегулируйте направление потоков воздуха дефлекторами вентиляции.

Для исключения проникновения в салон неприятных запахов, выхлопных газов впереди идущих автомобилей, при езде в туннеле и т.п., рекомендуем включить режим рециркуляции кнопкой 15.

Кондиционирование

Для быстрого охлаждения салона включите кондиционер кнопкой 10, выберите с помощью кнопки 4 режим поступления



воздуха в салон через дефлекторы вентиляции, установите ручку регулятора 2 в режим минимальной температуры, а ручку регулятора 16 в режим максимальной скорости вращения вентилятора отопителя.

Отрегулируйте направление потоков воздуха дефлекторами вентиляции.

Для достижения максимальной эффективности кондиционирования, а также чтобы изолировать салон от неприятных запахов и дыма включите режим рециркуляции, нажав на кнопку 15. Принудительное выключение режима рециркуляции осуществляется повторным нажатием на кнопку 15. После остановки и последующего пуска двигателя заслонка рециркуляции автоматически переводится в режим забора наружного воздуха.

Не пользуйтесь режимом рециркуляции длительное время, так как в этом случае прекращается поступление свежего воздуха в салон автомобиля, что может привести к ухудшению самочувствия, а также запотеванию стекол.

Когда салон будет достаточно охлажден, рекомендуем поставить ручку регулятора 2 в режим комфортной температуры, а ручку регулятора 16 в положение средней скорости вращения вентилятора отопителя. С помощью кнопки 4 выберите режим, соответствующий комфортному распределению воздуха в салоне.

После длительной стоянки закрытого автомобиля в солнечную жаркую погоду, рекомендуется на несколько минут открыть двери или окна, проветрить салон, и только затем включить кондиционер.

Выключение кондиционера осуществляется повторным нажатием на кнопку 10.

Для обеспечения нормальной работы кондиционера рекомендуется его включать не реже одного раза в месяц продолжительностью 5-10 минут. Это необходимо для смазывания узлов кондиционера маслом, содержащимся в растворенном виде в хладагенте. Данную процедуру необходимо производить и в зимнее время года, но при условии положительной температуры окружающей среды.



⚠ ВНИМАНИЕ!

Кондиционер является герметичной системой, находящейся под высоким давлением. Соблюдайте осторожность при ремонтных работах в автомобиле, не допускайте каких-либо механических повреждений узлов и агрегатов кондиционера. В случае разгерметизации или повреждения системы кондиционирования обратитесь на предприятие технического обслуживания и никогда не осуществляйте самостоятельный ремонт.

⚠ ВНИМАНИЕ!

При включенной системе кондиционирования не открывайте окна и люк, поскольку в этом случае ее эффективность сводится к нулю.

⚠ ВНИМАНИЕ!

Избегайте прямого потока охлажденного воздуха на части тела водителя и пассажиров, поскольку это может привести к локальному переохлаждению и, как следствие, к простудным заболеваниям.

Автоматический режим

На некоторых комплектациях автомобилей предусмотрен автоматический режим управления климатической установкой. Для поддержания комфортных условий в салоне автомобиля в автоматическом режиме включите кнопку 9 и установите ручку регулятора 2 в режим комфортной температуры.

Догреватель охлаждающей жидкости

Для достижения комфортных условий в салоне автомобиля и для стабилизации температурного режима работы дизельного двигателя в зимнее время, на автомобиль установлен догреватель охлаждающей жидкости.

Догреватель установлен в подкапотном пространстве перед аккумуляторной батареей.

Догреватель включается кнопкой 11 при работающем двигателе и включенном отопителе. Далее догреватель работает в автоматическом режиме, повышая температуру теплоносителя, поступающего в систему отопления до 80-85°C, тем самым повышая эффективность ее работы в зимнее время.

Догреватель рекомендуется включать при температуре наружного воздуха ниже плюс 5°C.



Дополнительный отопитель

Для создания комфортных условий в салоне автомобилей с двумя рядами сидений предусмотрена установка дополнительного отопителя салона.

Отопитель устанавливается под передним пассажирским сиденьем. Распределительная решетка отопителя направлена в сторону второго ряда сидений.

Отопитель работает в режиме использования внутреннего воздуха. Неоднократное прохождение внутреннего воздуха через радиатор дополнительного отопителя обеспечивает высокую интенсивность прогрева салона.

Управление дополнительным отопителем осуществляется кнопкой 12, расположенной на панели приборов, с помощью которой регулируется скорость работы вентилятора (от 1 до 3).



ВНУТРЕННЕЕ ОСВЕЩЕНИЕ

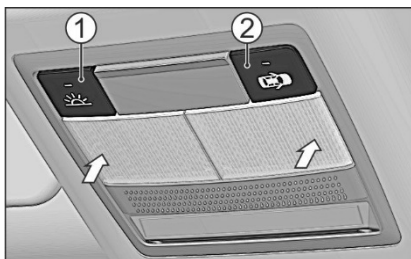

Блок освещения кабины расположен на потолочной консоли.

Для включения внутреннего освещения кабины нажмите кнопку 1 блока освещения. Для выключения освещения повторно нажмите кнопку 1.

Включение и выключение отдельного освещения осуществляется нажатием на нужный плафон в направлении стрелки. При удержании плафона нажатым начинает плавно меняться яркость свечения плафона. Выбранный уровень яркости фиксируется при отпуске плафона.

Кнопка 2 управляет блокировкой включения общего освещения при открытии дверей салона. При отключении блокировки освещение кабины, а также плафон освещения подножки на автомобилях с двухрядной кабиной работают следующим образом:

- при открывании двери водителя и/или пассажиров освещение кабины и плафон освещения подножки включаются и остаются включенными 10 минут после чего, плафоны выключатся принудительно, во избежание разряда аккумуляторной батареи;
- при закрывании дверей водителя и пассажиров освещение кабины и плафон освещения подножки плавно выключатся через 10 секунд;
- при включении приборов (зажигания) при включенном плафоне, освещение кабины и плафон освещения подножки плавно выключатся через 2 секунды без 10 секундной задержки.

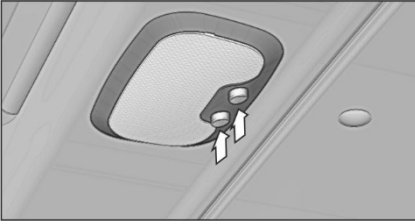

На автомобилях с двумя рядами сидений плафон внутреннего освещения второго ряда сидений расположен на обивке крыши в средней части. Плафон имеет две кнопки и две секции освещения второго ряда сидений.

ний.

Для включения внутреннего освещения второго ряда сидений с правой и/или левой стороны нажмите соответствующую кнопку включения плафона. Для выключения освещения повторно нажмите кнопку плафона.

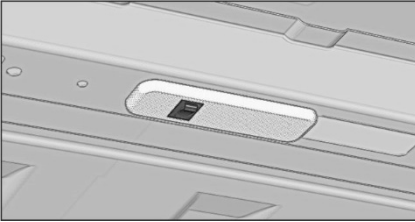

На автомобилях с цельнометаллическим кузовом освещение грузового салона осуществляется:

- на трехместных автомобилях двумя плафонами освещения, которые расположены на поперечинах усилителя крыши около боковой сдвижной и задних дверей;
- на семиместных автомобилях одним плафоном освещения, который расположен на поперечине усилителя крыши около задних дверей.

Включение/выключение плафона/плафонов осуществляется нажатием кнопки на соответствующем плафоне (плафоны работают только при включенных габаритных огнях).

На автомобилях с опцией блокировки/разблокировки дверей грузового отсека включение/выключение плафона/плафонов осуществляется автоматически при открывании/закрывании двери/дверей. При открытой боковой сдвижной и/или задней двери плафон/плафоны остаются включенными 30 минут после чего, выключатся принудительно, во избежание разряда аккумуляторной батареи. При закрывании дверей грузового салона плафон/плафоны выключатся через 1 минуту, во избежание разряда аккумуляторной батареи.



При необходимости возможно принудительно включить/выключить любой плафон в грузовом отсеке нажав кнопку включения/выключения на необходимом плафоне.

При открывании боковой сдвижной двери автофургонов с двумя рядами сидений подножка освещается светодиодным плафоном.



ВНИМАНИЕ!

Не оставляйте включенными на длительное время плафоны освещения кабины и салона при не работающем двигателе во избежание разряда аккумуляторной батареи.



АУДИООБОРУДОВАНИЕ

В зависимости от комплектации автомобиль может оснащаться аудиоборудованием в следующем составе:

– Мультимедийное устройство 1, встроенное в панель приборов. Для включения мультимедийного устройства нажмите кнопку 2.



Руководство по эксплуатации мультимедийного устройства находится на самом устройстве в электронном виде в разделе «Приложения. Руководство пользователя. Руководство по УММ».



– USB разъем 3 мультимедийного устройства расположен в левой вставке панели приборов.

– Громкоговорители: расположены в дверях.

– Антенна штыревая, на панели крыши.



– Дублирующие кнопки управления мультимедийным устройством на рулевом колесе:

Исполнение 1



1. Кнопки выбора радиостанции в активированном диапазоне частот или выбора трека.

2. Кнопки регулировки уровня громкости.

Исполнение 2

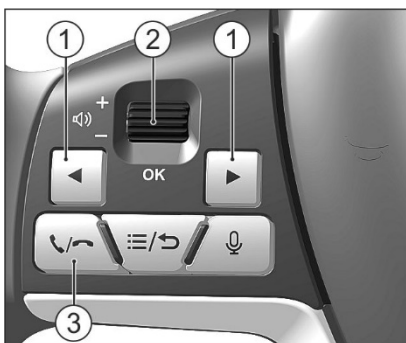

1. Кнопки выбора радиостанции в активированном диапазоне частот или выбора трека. При удержании кнопки – поиск станции или прокрутка трека.

2. Регулятор уровня громкости.

3. Кнопка ответа на звонок по Bluetooth. Для завершения принятого звонка необходимо нажать кнопку еще раз. Для отмены не принятого звонка необходимо нажать и удерживать кнопку более 0,8 сек.



Для контроля за режимами движения, труда и отдыха водителей на некоторых комплектациях автомобилей предусмотрена установка тахографа.

Тахограф устанавливается в отсек потолочной консоли.

В случае установки тахографа на предприятии-изготовителе к автомобилю прикладываются Руководство по эксплуатации тахографа, его паспорт, монтажные вилки и другие детали из комплекта тахографа.

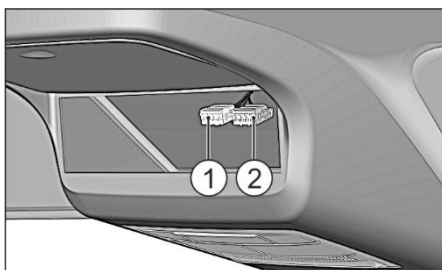

В случае отсутствия установки тахографа на предприятии-изготовителе для подключения тахографа к электрической цепи автомобиля имеются, если это предусмотрено комплектацией, два электрических разъема: 1 (белого цвета)

и 2 (желтого цвета), расположенные внутри отсека потолочной консоли.

Все работы по вводу в эксплуатацию тахографа, его установке и техническому обслуживанию осуществляются специализированными сервисными центрами (мастерскими). Сведения об указанных мастерских, а также иную информацию, касающуюся использования тахографов, Вы можете узнать в сети Интернет на сайте ФБУ «Росавтотранс».

Подключение дополнительного оборудования (в т.ч. аппаратуры спутниковой навигации ГЛОНАСС или ГЛОНАСС/GPS) к бортовой сети автомобиля разрешается производить следующим образом:

1. Питание +12В АКБ брать с клеммы «+» аккумуляторной батареи или с общей шины силового блока предохранителей в подкапотном пространстве с установкой дополнительного предохранителя в непосредственной близости от места подключения к блоку.

2. Питание от цепи вывода «15» выключателя приборов брать с предохранителя 7,5А (комбинация приборов, датчик скорости) в блоке реле и предохранителей панели приборов. Максимальный ток нагрузки 1А.



⚠ ВНИМАНИЕ!

При установке указанных систем в период гарантийного срока эксплуатации автомобиля, гарантийные обязательства на дорабатываемые узлы автомобиля, а также ответственность за качество подключения, монтажа компонентов систем и проводов, электромагнитную совместимость с бортовой сетью автомобиля должна взять на себя организация, выполнившая доработку.

СИСТЕМА «ЭРА-ГЛОНАСС»

Устройство вызова экстренных оперативных служб



(УВЭОС), которое позволяет вызвать оператора системы «ЭРА-ГЛОНАСС», предназначено для снижения тяжести последствий дорожно-транспортных происшествий и иных происшествий на дорогах посредством уменьшения времени доведения информации об указанных происшествиях до экстренных оперативных служб. УВЭОС срабатывает после нажатия кнопки экстренного вызова, а также автоматически при опрокидывании транспортного средства.

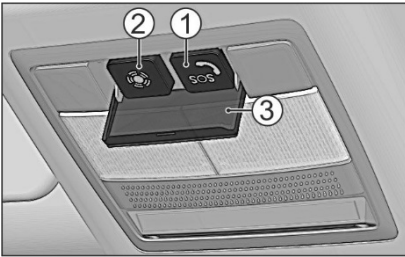

В УВЭОС входит кнопка 1 экстренного вызова «SOS», кнопка 2 дополнительных функций, расположенные в блоке освещения салона, а также блок управления, расположенный под панелью приборов. В блоке освещения салона также распо-

лагаются громкоговоритель и микрофон.

Кнопка 1 экстренного вызова SOS предназначена для использования в случае ДТП или при других чрезвычайных ситуациях.

Для использования кнопки экстренного вызова откиньте защитную крышку 3 и нажмите на кнопку 1, удерживая ее не менее 2с.

УВЭОС, после нажатия кнопки экстренного вызова, обеспечивает формирование и передачу в систему экстренного реагирования при авариях минимально-необходимого набора данных о транспортном средстве при дорожно-транспортном и ином происшествии, а также установление и обеспечение двусторонней голосовой связи с экстренными оперативными службами.

Регистрация устройства в сети сопровождается миганием кнопки «SOS» красным светом.

При передаче минимального набора данных и во время установленной голосовой связи с оператором, подсветка кнопки «SOS» непрерывно горит красным светом.

При осуществлении голосовой связи, УВЭОС отключает звуковоспроизведение штатного радиоприемника (мультимедийной



системы), если до момента осуществления экстренного вызова производилось звуковоспроизведение.

Кнопку «SOS» можно использовать только при включенных приборах.

Если во время осуществления дозвона (пока кнопка «SOS» мигает красным светом), повторно нажать кнопку «SOS» и удерживать не менее 2 секунд, то экстренный вызов будет отменен (подсветка кнопки «SOS» красным светом будет выключена).

Режим самотестирования

Режим самотестирования осуществляется автоматически при каждом включении приборов и предназначен для проверки работоспособности компонентов УВЭОС.

В режиме самотестирования проверяется работоспособность индикатора состояния, антенны ГЛОНАСС/GPS, исправность цепей подключения громкоговорителя и кнопки «SOS», блока управления и резервной батареи (находится внутри блока управления). При обнаружении одной или нескольких неисправностей индикатор состояния остается включенным в течение всего времени наличия неисправности.

Режим тестирования

Используется при проведении регламентных работ на автомобиле. Режим тестирования рекомендуется на открытом пространстве, для исключения появления ошибки о невозможности определения координат автомобиля.

В данном режиме проверяются следующие параметры системы:

- Наличие ошибок, обнаруженных при самотестировании.
- Работоспособность индикатора «SOS».
- Работоспособность кнопки «SOS» и кнопки дополнительных функций.
- Работоспособность индикатора состояния системы.
- Работоспособность микрофона и динамика.
- Работоспособность обмена сообщениями АС (автомо-



бильная система вызова экстренных оперативных служб) с оператором системы ЭРА-ГЛОНАСС.

Для запуска режима тестирования в ручном режиме:

- убедитесь, что двигатель заглушен и приборы выключены;
- включите приборы и выждите не менее чем одну минуту;
- нажмите и одновременно удерживайте кнопку «SOS» и кнопку дополнительных функций более двух секунд.

Индикатор состояния системы должен загореться и постоянно гореть красным светом. Если этого не произошло значит, обнаружена неисправность кнопки «SOS» и/или кнопки дополнительных функций. При этом процедура тестирования не начинается, т.к. невозможно выполнить условия входа в режим тестирования. Система считается неработоспособной.

Если вход в процедуру тестирования выполнен успешно, будет воспроизведена звуковая подсказка «Запущена процедура тестирования» и индикатор состояния системы загорается красным светом.

Если индикатор состояния системы загорелся красным светом, а звуковая подсказка не была воспроизведена, это означает неисправность динамика системы и невозможность проведения дальнейшего тестирования. Необходимо прервать процедуру тестирования выключением приборов. Система считается неработоспособной.

Если индикатор состояния системы не загорелся красным светом, а звуковая подсказка была воспроизведена, это означает неисправность индикатора состояния системы. При этом можно проводить процедуру тестирования для обнаружения других возможных неисправностей. Система считается неработоспособной.

Если индикатор «SOS» не «мигает» 2 секунды после успешного входа в тестирование и воспроизведения голосовой подсказки «выполняется самодиагностика», это означает неисправность индикатора «SOS». При этом можно проводить процедуру тестирования для обнаружения других возможных неисправностей. Система считается неработоспособной.



Если после успешного входа в тестирование и воспроизведения голосовой подсказки «выполняется самодиагностика» в последующем была воспроизведена фраза «обнаружены ошибки», это означает неисправность АС. При этом можно проводить процедуру тестирования для обнаружения других возможных неисправностей. Система считается неработоспособной.

При успешном входе в режим тестирования и после успешного выполнения самодиагностики необходимо следовать голосовым подсказкам до окончания процедуры тестирования. При обнаружении ошибок в ходе тестирования, они записываются в память блока, и сохраняются до устранения. Проверить факт устранения ошибок работы системы можно по отсутствию свечения индикатора состояния системы после самотестирования при включенных приборах, либо повторной процедурой тестирования (для проверки устранения ошибки индикатора, кнопок, микрофона или динамика системы).



ВНИМАНИЕ!

При обнаружении неисправности в работе УВЭОС в режиме самотестирования или при проведении тестирования в ручном режиме (индикатор состояния непрерывно горит красным светом после инициализации системы при включении зажигания или после проведения тестирования в ручном режиме), настоятельно рекомендуем сразу обратиться на предприятие технического обслуживания для выявления и устранения неисправности! Индикатор состояния может загореться постоянным красным светом в случае отсутствия сигналов от спутников GPS/ГЛОНАСС, что не является неисправностью в случае нахождения автомобиля, оборудованного УВЭОС в местах закрывающих прямую видимость спутников (в тоннелях, под мостами, на закрытых парковках и т.п.). После выезда автомобиля из мест, закрывающих прямую видимость спутников, индикатор состояния должен погаснуть.

Резервная батарея

В блоке управления УВЭОС находится резервная батарея, необходимая для обеспечения работы УВЭОС при повреждении аккумуляторной батареи автомобиля в случае ДТП. Срок службы резервной батареи – 3 года, после которого требуется ее замена. При включенных приборах производится подзарядка, а также контроль уровня заряда резервной батареи. В случае не-



исправности резервной батареи индикатор состояния загорится красным светом, что означает требование о ее замене.

Замена резервной батареи должна производиться только на аттестованных предприятиях технического обслуживания или дилерских центрах.

Кнопка дополнительных функций

Данная кнопка с символом  может использоваться при наличии дополнительных сервисных услуг, связанных с навигацией, передачей мониторинговой информации в диспетчерские центры, удаленной диагностикой транспортных средств и т.д. Дополнительные функции могут быть подключены у специализированных организаций или дилера.



Автомобиль оборудован* системой «ГАЗ Коннект», позволяющей осуществлять мониторинг эксплуатационных и технических параметров автомобиля.

С более подробной информацией о системе «ГАЗ Коннект» можно ознакомиться на сайте www.promo.gaz-connect.ru.



Наличие наклейки «GAZ Connect» (см. рисунок) указывает на то, что автомобиль оборудован системой мониторинга.

Активация и управление услугами** системы «ГАЗ Коннект» возможны путем обращения к официальному дилеру, а также по телефону горячей линии 8-800-700-0-747 и на e-mail Client-connect@gaz.ru.

Client-connect@gaz.ru.

* Зависит от комплектации автомобиля, необходимо уточнить у официального дилера.

** Некоторые услуги могут быть платными.





ЭКСПЛУАТАЦИЯ АВТОМОБИЛЯ

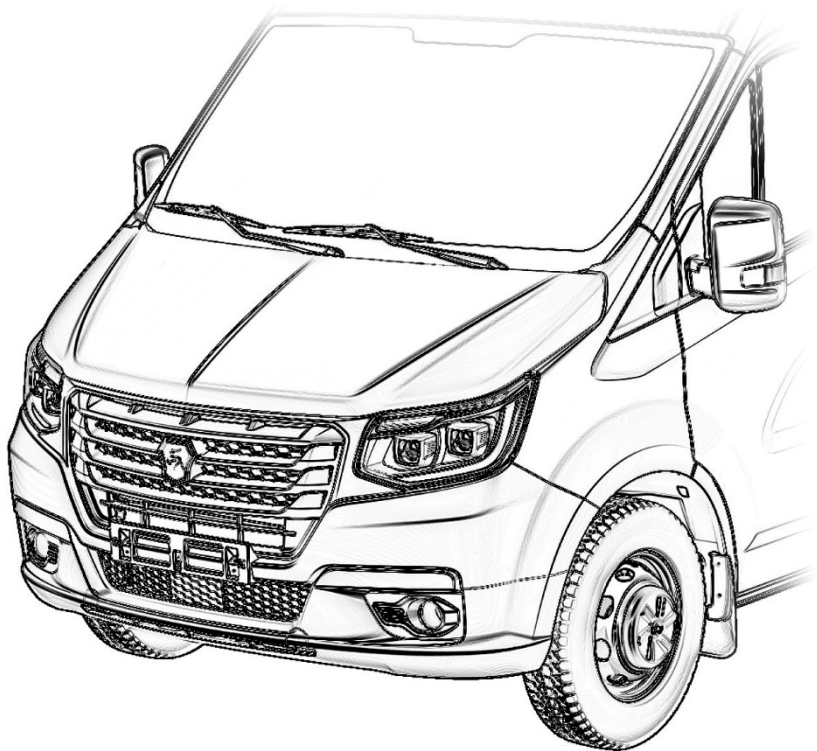



ЗАПРАВКА АВТОМОБИЛЯ ТОПЛИВОМ

Топливный бак расположен с левой стороны за кабиной автомобиля.

Для заправки топливом автомобиля с платформой откиньте крышку люка заправочной горловины и снимите пробку топливного бака, вращая ее против часовой стрелки.

Для того чтобы снова закрыть пробку топливного бака, установите ее в горловину и закрутите до упора вращением по часовой стрелке до щелчка. Закройте крышку люка заправочной горловины.

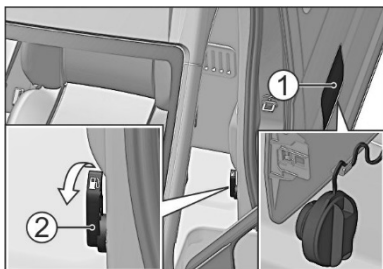

Для заправки топливом автомобиля с цельнометаллическим кузовом разблокируйте крышку люка 1 заправочной горловины, повернув ручку 2 в направлении стрелки до отпирания замка крышки. При этом под действием пружины крышка приоткроется на 10-12мм. Поверните крышку до полного открывания (90°). Снимите пробку топливного бака, вращая ее против часовой стрелки и зафиксируйте пробку в подвешенном положении на крышке как показано на рисунке.

Для того чтобы снова закрыть пробку топливного бака, установите ее в горловину, заверните до упора вращением по часовой стрелке до щелчка и закройте крышку люка, надавив рукой в центре задней части до срабатывания замка крышки.

⚠ ОПАСНО!

Не допускайте присутствия открытого огня или зажженной сигареты у заправочной горловины топливного бака, поскольку это может привести к возгоранию.

⚠ ВНИМАНИЕ!

Топливный бак автомобилей связан с атмосферой через систему клапанов.

Не допускается заменять пробку топливного бака с предохранительным клапаном и клапаном разрежения на пробку другой конструкции.



⚠ ВНИМАНИЕ!

Во избежание преждевременного выхода из строя подкачивающего насоса (электробензонасоса) не допускайте продолжительную работу двигателя при малом количестве топлива в топливном баке.

⚠ ВНИМАНИЕ!

Автомобиль с дизельным двигателем необходимо заправлять только автомобильным дизельным топливом, а автомобиль с бензиновым двигателем – неэтилированным бензином. Использование других нефтепродуктов или смесей может привести к серьезной поломке двигателя и стать причиной отказа производителя от гарантийного ремонта.

В случае ошибочной заправки бака топливом другого типа, не пускайте двигатель и слейте топливо из топливного бака. Если двигатель уже успел поработать на топливе, не предназначенном для автомобиля, то необходимо слить топливо из всей системы подачи топлива автомобиля.

⚠ ВНИМАНИЕ!

В системе выпуска дизельного двигателя установлен окислительный нейтрализатор, поэтому применение топлива с повышенным содержанием серы (более 10 ppm для двигателей ISF2.8s5129P, ISF2.8s5161P, ISF2.8s5F148 или более 50 ppm для двигателей ISF2.8s4129P и ISF2.8s4R148) может привести к отложению серы на внутренних ячейках нейтрализатора и выходу его из строя.

Для работы дизельного двигателя необходимо применять дизельное топливо по ГОСТ 32511-2013 (EN 590:2009) классов K4 или K5 (для двигателей ISF2.8s4129P и ISF2.8s4R148) или класса K5 (для двигателей ISF2.8s5129P, ISF2.8s5161P, ISF2.8s5F148).

В зависимости от температуры окружающего воздуха рекомендуется применять топливо соответствующего класса или сорта указанного в таблице:

Класс топлива	0	1	2	3	4
Температура применения, °С, не ниже	-20	-26	-32	-38	-44

Сорт топлива	A	B	C	D	E	F
Температура применения, °С, не ниже	+5	0	-5	-10	-15	-20



Для работы бензинового двигателя необходимо применять неэтилированный бензин «Регуляр-92» (ГОСТ Р 51105-1997) или «Премиум Евро-95» (ГОСТ Р 51866-2002) или «Супер Евро-98» (ГОСТ Р 51866-2002).



ОБКАТКА АВТОМОБИЛЯ

Автомобиль не требует специальной обкатки, однако долговечность узлов и агрегатов автомобиля в значительной степени зависят от стиля вождения и условий эксплуатации на протяжении первых 2000 км пробега.

Не допускается движение автомобиля, включая режим торможения двигателем на спуске, с частотой вращения коленчатого вала свыше 2800 об/мин для дизельного двигателя и свыше 3000 об/мин для бензинового двигателя.

Не допускайте работы непрогретого двигателя на высоких оборотах коленчатого вала – ни на стоянке, ни в движении автомобиля.

Своевременно, в соответствии с дорожными условиями, переходите на низшую передачу, исключайте перегрузки двигателя, связанные с чрезмерно низкими оборотами коленчатого вала двигателя.



ДВИЖЕНИЕ АВТОМОБИЛЯ

Движение автомобиля рекомендуется начинать на частично прогретом двигателе. Если такой возможности нет, и прогрев двигателя производится при движении автомобиля, то при низкой температуре окружающего воздуха и после длительной стоянки рекомендуется некоторое время двигаться на низших передачах с невысокой частотой вращения коленчатого вала двигателя. По мере прогрева последовательно переходите на высшие передачи.

При преодолении брода следите, чтобы его глубина с учетом встречной волны и водяного вала перед автомобилем не превышала высоты нижней кромки переднего бампера над поверхностью дороги, при этом необходимо двигаться с минимально возможной скоростью, не превышающей 20 км/ч, во избежание забрасывания воды в воздухозаборник воздушного фильтра.

После преодоления брода, после мойки автомобиля, а также при длительном движении по мокрой дороге, когда в тормозные механизмы колес попадает вода, необходимо при движении произвести несколько плавных торможений, чтобы просушить диски и тормозные накладки.

При движении по лужам снижайте скорость во избежание аквапланирования, что может вызвать занос или потерю управления; при изношенных шинах эта опасность возрастает.

По возможности управляйте автомобилем без резких ускорений и замедлений, так как это приводит к повышенному износу шин и увеличению расхода топлива.

Движение автомобиля на 3, 4, 5 и 6 передачах при пониженных оборотах двигателя (до 1500 об/мин) приводит к дополнительным нагрузкам на двигатель и трансмиссию и может сопровождаться появлением резонансных явлений в трансмиссии. Движение на данных режимах не рекомендуется. Для исключения подобных явлений следует перейти на более низкую передачу.



Во избежание случаев повреждения пластмассового корпуса главного цилиндра сцепления, запрещается при подсоединенном штоке к педали сцепления воздействовать на педаль сцепления в сторону противоположную ее нормальному ходу на выключение сцепления.

Для обеспечения долговечной работы коробки передач при эксплуатации автомобиля обязательно соблюдайте следующие правила, при выполнении которых достигается легкое и бесшумное переключение передач:

1. Привод сцепления должен обеспечивать полное выключение сцепления. При выжатой педали сцепление не должно «вести».

2. Все переключения передач должны осуществляться плавным перемещением рычага только после полного выключения сцепления. Слишком быстрое переключение передач приводит к преждевременному износу синхронизаторов или к их выходу из строя. Не допускается переключение передач с неполностью выключенным сцеплением, а также одновременное действие педалью и рычагом.

3. Не допускается включение сцепления при недовключенной передаче.

4. Включение передачи заднего хода производите только после полной остановки автомобиля.

Ведущий мост автомобиля оборудован коническим шестеренчатым дифференциалом, позволяющий колесам автомобиля вращаться с разной скоростью, что необходимо для обеспечения устойчивости и управляемости при движении автомобиля. Длительное (более 5 минут) буксование одного из колес ведущего моста может привести к перегреву деталей дифференциала и выходу его из строя. В случае возникновения подобной ситуации используйте подручные средства для улучшения сцепления колес с дорогой или эвакуируйте автомобиль с опасного участка на буксире.



⚠ ВНИМАНИЕ!

В холодное время года и/или в сырую погоду внутри блок-фар может конденсироваться влага, данное физическое явление не является дефектом. Для освобождения от конденсата внутренней поверхности рассеивателя в области прохождения светового пучка необходимо включить дальний или ближний свет и начать движение. Продолжительность испарения зависит от окружающей температуры, скорости автомобиля (влияет на вентиляцию фар) и относительной влажности воздуха.

⚠ ОПАСНО!

При загорании сигнализатора минимального резерва топлива в баке необходимо при первой возможности произвести заправку автомобиля. Движение со слишком низким уровнем топлива в баке может привести к остановке автомобиля и созданию аварийной ситуации, а также к преждевременному выходу двигателя и нейтрализатора из строя.



ЭКОНОМИЧНОЕ ВОЖДЕНИЕ

Стиль вождения автомобиля является наиболее важным фактором, влияющим на расход топлива.

— Поддерживайте достаточную дистанцию до впереди идущего автомобиля, позволяющую двигаться более равномерно в транспортном потоке. Избегайте резких ускорений и частых торможений.

— С повышением скорости движения возрастает сопротивление движению автомобиля, а, следовательно, возрастает расход топлива. Кроме того, с увеличением скорости движения автомобиля увеличивается интенсивность износа шин.

— Для экономичного режима движения рекомендуется выбирать передачу в диапазоне частоты вращения коленчатого вала от 1600 до 2400 мин⁻¹, что соответствует зеленой зоне тахометра.

Движение под нагрузкой на высших передачах с низкой частотой вращения коленчатого вала, приводит к увеличению расхода топлива, повышенному шуму в трансмиссии и более интенсивному износу деталей двигателя.

К увеличению расхода топлива также ведет неправильное использование пониженных передач с повышенной частотой вращения коленчатого вала, резкие ускорения и движение на высоких скоростях.

Общее состояние автомобиля и исправность его систем во многом определяют расход топлива.

— Постоянно поддерживайте автомобиль в технически исправном состоянии. Значения регулируемых параметров должны соответствовать требованиям завода-изготовителя.

— Регулярно проверяйте давление воздуха в шинах. При недостаточном давлении увеличивается сопротивление качению. Это приводит к увеличению расхода топлива, повышенному износу шин и негативно сказывается на поведении автомобиля на дороге.

Повышенное сверх нормы давление в шинах отрицательно



сказывается на плавности хода автомобиля.

Включение сигнализатора «Внимание» системы управления двигателем в движении свидетельствует о работе двигателя в резервном режиме, сопровождающимся повышенным расходом топлива.

Особенности и условия эксплуатации автомобиля оказывают существенное влияние на расход топлива.

— Недостаточно прогретое масло в двигателе и в агрегатах трансмиссии приводит к повышенному сопротивлению и износу трущихся поверхностей. Для более быстрого прогрева рекомендуем начинать движение на умеренных оборотах коленчатого вала двигателя без резких ускорений через одну-две минуты после пуска холодного двигателя. При низкой температуре окружающего воздуха и после длительной стоянки рекомендуется некоторое время двигаться на низших передачах с невысокой частотой вращения коленчатого вала двигателя.

Используйте только рекомендуемые заводом-изготовителем смазочные материалы. Температурный диапазон масла, используемого в системе смазки двигателя, должен соответствовать диапазону устойчивых температур окружающего воздуха.

— Избегайте поездок на короткие расстояния, когда приходится останавливать двигатель, затем пускать его вновь. Это не позволяет двигателю достичь нормальной рабочей температуры.

— Избегайте, без необходимости, работы двигателя на стоянках.

— Избегайте перевозки в автомобиле лишних предметов и грузов.



ПУСК И ОСТАНОВКА ДВИГАТЕЛЯ

ОПАСНО!

Запрещается производить прогрев двигателя в закрытом помещении. Отработавшие газы двигателя содержат ядовитые продукты сгорания топлива, которые при вдыхании вызывают тяжёлые отравления и могут привести даже к смертельному исходу. Не рекомендуется также включать вентиляцию салона на стоянке при работающем двигателе.

ОПАСНО!

Дизельный двигатель оборудован электрическим подогревателем во впускной трубе для облегчения пуска. Применение эфира или других легковоспламеняющихся жидкостей для облегчения пуска двигателей может привести к взрыву и ранению.

ОПАСНО!

Использование дополнительных утепляющих чехлов на двигатель может привести к воспламенению утеплителя и пожару, так как отдельные части двигателя имеют высокую температуру. При эксплуатации автомобиля с дизельным двигателем при отрицательных температурах рекомендуем устанавливать предпусковой подогреватель.

ВНИМАНИЕ!

Не допускается пуск холодного двигателя на масле класса вязкости 10W-40 при температуре окружающего воздуха ниже минус 20°C, на масле класса вязкости 5W-40 – ниже минус 25°C, на масле класса вязкости 0W-40 или 0W-30 – ниже минус 30°C. Пуск дизельного двигателя при более низких температурах воздуха должен осуществляться только после его предварительного подогрева.

ВНИМАНИЕ!

Запрещается прогрев масляного картера двигателя открытым пламенем.

ВНИМАНИЕ!

Во избежание преждевременного выхода из строя системы нейтрализации отработавших газов запрещается производить пуск двигателя с разгона, толкая автомобиль, буксируя его или двигаясь по склону.

ВНИМАНИЕ!

Не оставляйте без присмотра автомобиль с заведенным двигателем. В случае отсутствия водителя при работающем двигателе и загорании сигнализатора критической неисправности, двигатель не будет своевременно остановлен, что может привести к его поломке.



⚠ ВНИМАНИЕ!

Стартер дизельного двигателя имеет защиту от долгого прокручивания во время пуска двигателя – при прокручивании стартером в течение 15 секунд стартер будет автоматически отключаться и блокироваться на 30 секунд, также в блоке управления будет фиксироваться код неисправности, который не будет отображаться на приборной панели.

⚠ ВНИМАНИЕ!

Запрещается перемещать автомобиль при помощи стартера, т.к. это приведет к выходу его из строя даже при незначительном времени работы.

⚠ ВНИМАНИЕ!

Неоднократная работа непрогретого бензинового двигателя (при температуре охлаждающей жидкости ниже 60°C) может привести к нестабильному пуску.

Перед длительной стоянкой автомобиля, до остановки двигателя рекомендуется прокалить свечи зажигания, для этого в течение одной минуты удерживайте частоту вращения 2500-3000 об/мин.

При нестабильном пуске двигателя для просушки свечей продуйте цилиндры (прокрутите двигатель стартером с полным выжимом газ-педали).

Рабочий диапазон температур моторного масла должен соответствовать температуре окружающего воздуха, при которой автомобиль эксплуатируется. В случаях, когда температура окружающего воздуха ниже рабочего диапазона температур моторного масла необходимо производить пуск двигателя после его предварительного разогрева. При эксплуатации автомобиля с дизельным двигателем в регионах с низкой температурой окружающей среды рекомендуется установить на двигатель предпусковой подогреватель.

Перед пуском двигателя следует проверить уровни охлаждающей жидкости в системе охлаждения, масел в картере двигателя и в бачке гидроусилителя руля.

Пуск двигателя

Пуск двигателя производите в следующем порядке:



1. Установите рычаг переключения передач в нейтральное положение.

2. Нажмите и не отпускайте педаль сцепления.

3. Нажмите кнопку выключателя старт/стоп для пуска двигателя. При этом должны кратковременно (до 5 с) загореться отдельные сигнализаторы (см. раздел Сигнализаторы комбинации приборов). Сигнализатор включения подогревателя воздуха в зависимости от температуры воздуха информирует водителя о возможности пуска двигателя (двигатель можно пустить только после того, как сигнализатор погаснет). Продолжительное горение сигнализатора «Внимание» системы управления двигателем указывает на наличие некритической неисправности системы управления двигателем, при которой водитель может пустить двигатель и продолжить движение до станции технического обслуживания. При продолжительном горении сигнализатора «Критическая неисправность двигателя» водитель не должен пускать двигатель, до устранения неисправности.

4. На газ-педаль не нажимать! Сигнализатор разряда аккумуляторной батареи должен погаснуть.

5. Как только двигатель заработает, отпустите педаль сцепления.

При необходимости, допускается производить 2-3 попытки пуска двигателя с интервалом между ними не менее 1 мин.

После пуска холодного двигателя поддержание частоты вращения коленчатого вала и прогрев двигателя осуществляются автоматически.

Пуск двигателя в аварийном режиме

Если двигатель не пускается, а на дисплее комбинации приборов появилось сообщение «Ключ не определен», необходимо пустить двигатель в аварийном режиме. Для этого необходимо повторить процедуру пуска двигателя при условии нажатия на кнопку старт/стоп торцом пульта дистанционного управления замками дверей.



Пуск дизельного двигателя с применением предпускового подогревателя

Для облегчения пуска двигателя и для стабилизации температурного режима работы двигателя в зимнее время, на отдельные комплектации автомобиля установлен предпусковой подогреватель.

Предпусковой подогреватель установлен в подкапотном пространстве перед аккумуляторной батареей. На панели приборов установлен модуль управления предпусковым подогревателем.

Для включения предпускового подогрева двигателя включите предпусковой подогреватель или запрограммируйте его пуск в соответствии с инструкцией по эксплуатации на модуль управления, прикладываемой к автомобилю.

Работа предпускового подогревателя

Если перед выключением двигателя было включено отопление салона, то при последующем включении предпускового подогрева двигателя циркуляционный насос предпускового подогревателя прокачивает нагретый теплоноситель через систему отопления, тем самым первоначально прогревая радиаторы отопителей салона, а затем двигатель. Вентилятор отопителя при этом не работает.

Если перед выключением двигателя было выключено отопление салона, то при последующем включении предпускового подогрева двигателя циркуляционный насос предпускового подогревателя прокачивает нагретый теплоноситель только через двигатель автомобиля. В этом случае происходит более быстрый прогрев двигателя.

Предпусковой подогреватель прогревает теплоноситель до температуры облегчающей пуск двигателя в зимнее время, после этого отключается.

Для использования предпускового подогревателя в режиме догревателя нажмите кнопку выключателя догревателя при работающем двигателе и включенном отопителе (описание работы догревателя – см. подраздел «Отопление, вентиляция и кондиционирование воздуха»).



Для обеспечения нормальной работы предпускового подогревателя рекомендуется его включать, в том числе и в теплое время года примерно один раз в месяц на 10 минут. Перед началом постоянной эксплуатации в холодное время года выполните пробный пуск. Отверстия подачи воздуха в камеру сгорания и отвода выхлопных газов после длительного простоя необходимо проверить, при необходимости - почистить.

Топливные магистрали и дозирующий насос после заправки зимнего дизельного топлива необходимо заполнить новым топливом путем эксплуатации отопительного прибора в течение 15 минут!

Остановка двигателя

После работы двигателя с большой нагрузкой нельзя останавливать двигатель немедленно. Необходимо дать ему поработать 2-3 минуты на холостом ходу.

Остановка двигателя производится нажатием на кнопку выключателя старт/стоп. Одновременно выключаются приборы (зажигание). Блокировка рулевой колонки происходит только при открытии водительской двери.

Остановка двигателя в аварийном режиме

В системе автомобиля предусмотрено устройство защиты от случайного отключения двигателя во время движения.

В экстренной ситуации для отключения двигателя во время движения необходимо нажать и удерживать кнопку выключателя старт/стоп или нажать ее дважды в течение 1 секунды. После аварийного отключения двигателя рулевая колонка остается разблокированной.

САЖЕВЫЙ ФИЛЬТР



В процессе эксплуатации автомобиля происходит засорение и регенерация сажевого фильтра системы выпуска отработавших газов, о чем информируют сигнализаторы высокой температуры системы выпуска и засорения сажевого фильтра.

Сигнализатор высокой температуры системы выпуска.

Сигнализатор высокой температуры системы выпуска информирует водителя о повышенной температуре выхлопных газов вследствие регенерации сажевого фильтра в автоматическом режиме. Процесс автоматической регенерации может продолжаться до 40 минут, это нормально, рекомендуется не выключать двигатель пока не погаснет сигнализатор.

ОПАСНО!

При непрерывном горении сигнализатора детали выпускной системы горячие, поэтому под днищем автомобиля не должны находиться легковоспламеняющиеся и взрывоопасные предметы, выхлопная труба не должна быть направлена на любую поверхность или материал, который может расплавиться, загореться или взорваться.

Когда загорается сигнализатор высокой температуры системы выпуска, может ощущаться запах выхлопных газов. Это нормально. Если ощущается сильный запах и выделяется белый пар, необходимо проверить герметичность системы выпуска отработавших газов на предприятии технического обслуживания.

Сигнализатор засорения сажевого фильтра.

Сигнализатор засорения сажевого фильтра информирует водителя о состоянии сажевого фильтра.

Непрерывное горение сигнализатора указывает, что началось накопление сажи и сажевый фильтр нуждается в регенерации. Для проведения регенерации рекомендуется увеличить скорость движения (если позволяют дорожные условия) выше 60 км/час или поддерживать частоту вращения двигателя выше 2000 мин⁻¹ пока не погаснет сигнализатор (регенерация может продолжаться до 40 минут).



Мигающий режим сигнализатора указывает на более высокий уровень сажи в сажевом фильтре. Дополнительно может автоматически снизиться мощность двигателя. Рекомендуется провести регенерацию в принудительном режиме на стоянке.



Сигнализатор «Внимание» системы управления двигателем + сигнализатор засорения сажевого фильтра.

Непрерывное горение сигнализатора «Внимание» совместно с мигающим сигнализатором засорения сажевого фильтра информирует водителя о том, что сажевый фильтр нуждается в немедленной регенерации. Мощность двигателя будет автоматически снижена. Необходимо **немедленно** выполнить регенерацию в принудительном режиме на стоянке.



Сигнализатор критической неисправности двигателя.

При непрерывном горении сигнализатора критической неисправности двигателя необходимо остановить автомобиль, заглушить двигатель и не пускать его до проведения технического обслуживания на предприятии технического обслуживания.

Выполнение регенерации сажевого фильтра в принудительном режиме на стоянке.

Регенерация сажевого фильтра выполняется с помощью выключателя на панели приборов.



Выключатель регенерации сажевого фильтра.

Выключатель (кнопка без фиксации) предназначен для принудительного запуска регенерации сажевого фильтра на стоянке, если фильтр нуждается в регенерации.

Регенерация сажевого фильтра на стоянке:

- остановите автомобиль, затормозите стояночным тормозом и установите рычаг коробки передач в нейтральное положение;
- убедитесь в отсутствии легковоспламеняющихся предметов вокруг выхлопной системы и в направлении выхода выхлопных



газов;

- пустите двигатель и нажмите выключатель регенерации сажевого фильтра, чтобы начать регенерацию.

⚠ ВНИМАНИЕ!

Обороты двигателя повысятся, и блок управления выполнит регенерацию сажевого фильтра в принудительном режиме. После окончания регенерации двигатель автоматически возвратится на нормальные обороты холостого хода и сигнализаторы «Внимание» системы управления двигателем и регенерации сажевого фильтра погаснут.

- контролируйте автомобиль и окружающую площадку во время регенерации. В случае нарушения безопасных условий немедленно остановите двигатель либо нажмите на педаль сцепления, тормоза или газ-педаль для прекращения регенерации.

⚠ ВНИМАНИЕ!

Процесс принудительной регенерации может продолжаться до 40 минут. В случае необходимости эвакуации автомобиля прервите регенерацию: остановите двигатель либо нажмите на педаль сцепления, тормоза или газ-педаль, продолжайте движение, руководствуясь показаниями сигнализаторов. При необходимости повторите регенерацию в принудительном режиме в удобном и безопасном месте.

⚠ ОПАСНО!

После завершения регенерации температура выхлопных газов и деталей выхлопной системы остается повышенной некоторое время.

ПЕРЕКЛЮЧЕНИЕ ПЕРЕДАЧ

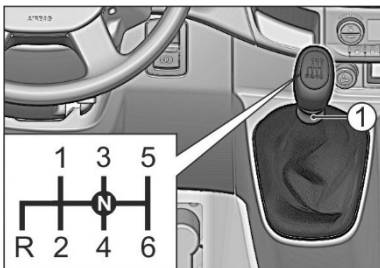

Для бесшумного переключения передач нажимайте на педаль сцепления до упора. Во избежание преждевременного износа синхронизаторов, рычаг следует передвигать



гать плавно, с кратковременной задержкой в нейтральном положении, согласно схеме, показанной на рисунке и на рукоятке рычага переключения передач.

От случайного включения передачи заднего хода R в коробке передач предусмотрен предохранитель.

Для включения передачи заднего хода R поднимите блокирующее кольцо 1, расположенное под рукояткой рычага переключения передач, и передвиньте рычаг согласно схеме переключения передач.

Задний ход следует включать после полной остановки автомобиля.

Передача заднего хода включается только из нейтрального положения N. При этом если включены приборы (зажигание) в задних фонарях загорается свет заднего хода.



ВНИМАНИЕ!

Не держите постоянно ногу на педали сцепления во время движения автомобиля. Это может вывести сцепление из строя.

Во избежание повреждения сцепления не включайте первую передачу на скорости автомобиля свыше 15 км/ч.

СТОЯНОЧНЫЙ ТОРМОЗ

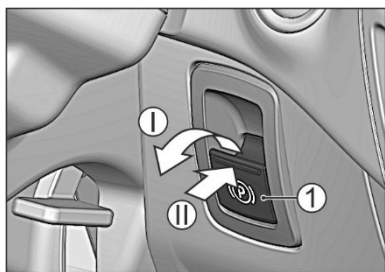

На автомобиле применяется электромеханический стояночный тормоз.

На стоянке для затормаживания автомобиля стояночным тормозом потяните за клавишу управления 1 в направлении стрелки I.



Стояночный тормоз срабатывает при условии обеспечения заданного хода рейки электропривода. После включения стояночного тормоза на комбинации приборов загорается красный сигнализатор (P).

⚠ ОПАСНО!

Для уверенного удержания автомобиля на уклоне стояночным тормозом сразу после загорания на комбинации приборов красного сигнализатора (P) требуется быстро отпустить педаль рабочего тормоза (в течение не более 5 с.). Только при соблюдении указанного условия эффективность привода стояночного тормоза будет максимальной.

При возникновении неисправности на комбинации приборов загорается оранжевый сигнализатор (⚠). Это означает, что не выполнено условие включения стояночного тормоза или напряжение бортовой сети слишком низкое.

При нормальном напряжении бортовой сети управление включением стояночного тормоза работает вне зависимости от включения приборов (зажигания).

Для растормаживания автомобиля на стоянке включите прибор (зажигание), нажмите и удерживайте педаль тормоза, нажмите на клавишу управления I в направлении стрелки II. Также предусмотрено автоматическое растормаживание при трогании автомобиля при соблюдении следующих условий – двигатель работает, выжата педаль сцепления, включена передача, нажата педаль акселератора. После выключения стояночного тормоза сигнализатор (P) на комбинации приборов гаснет. При возникновении неисправности красный сигнализатор (P) на комбинации приборов гаснет и загорается оранжевый сигнализатор (⚠). Это означает, что не выполнено условие срабатывания датчика исходного положения рейки.

При низком напряжении бортовой сети загорается оранжевый сигнализатор (⚠). растормаживание автомобиля с места водителя невозможно (см. ниже «Аварийное растормаживание»).

⚠ ВНИМАНИЕ!

При многократном включении-выключении стояночного тормоза с малыми интервалами между включениями возможна временная потеря работоспособности или выход из строя электродвигателя моторедуктора из-за перегрева. Стояночный тормоз при этом неработоспособен.



При движении автомобиля в случае аварийного торможения стояночным тормозом необходимо потянуть за клавишу управления. После полного включения стояночного тормоза загорается красный сигнализатор (P) на комбинации приборов и подается предупредительный звуковой сигнал (зуммер) до полной остановки. После полной остановки автомобиль остается заторможенным стояночным тормозом.

Для прекращения аварийного торможения необходимо нажать на педаль акселератора или нажать клавишу управления. При этом прекращается торможение автомобиля, гаснет красный сигнализатор (P) и прекращается подаваться звуковой сигнал (зуммер).



ВНИМАНИЕ!

Запрещается движение автомобиля с включенным стояночным тормозом за исключением случая экстренного торможения стояночным тормозом при отказе рабочей тормозной системы.

В случае экстренного торможения стояночным тормозом при движении груженого автомобиля на сухом твердом покрытии возможна деформация деталей стояночных тормозных механизмов, что может привести к снижению эффективности торможения стояночным тормозом при последующих торможениях, притормаживанию в движении, повышенному расходу топлива, перегреву и выходу из строя колесных узлов.

Если указанное торможение осуществлялось, следует обратиться на станцию технического обслуживания, имеющую необходимое оборудование, для диагностики состояния стояночных тормозных механизмов и, при необходимости, замены деформированных деталей.



При неисправности в электрической части привода

При отказе в электрической части клавиши управления или обрыве в электрической цепи от клавиши к блоку управления на неподвижном автомобиле независимо от включения приборов (зажигания) происходит затормаживания автомобиля стояночным тормозом. На комбинации приборов загорается оранжевый сигнализатор (ⓘ) сразу при появлении неисправности и красный сигнализатор (P) при включении стояночного тормоза.

При попытке привести автомобиль в движение в данном режиме (при условии работы двигателя, выжатой педали сцепления, включенной передаче, нажатой педали акселератора) стояночный тормоз автоматически растормаживается. При выявленной неисправности в электрической части привода оранжевый сигнализатор (ⓘ) продолжает гореть, красный сигнализатор (P) гаснет при выключении стояночного тормоза. После полной остановки стояночный тормоз автоматически затормаживается.

Если по причине обрыва питающей электрической цепи моторедуктора стояночный тормоз не может быть приведен в действие, на комбинации приборов кроме оранжевого сигнализатора (ⓘ) загорается и мигает красный сигнализатор (P) и появляется сообщение «Стояночная тормозная система не исправна».

Такая же индикация выводится на комбинацию приборов в случае, когда привод стояночного тормоза требует регулировки или осмотра (выявлен повышенный ход рейки из-за износа накладок колодок тормозных механизмов, вытяжки или обрыва тросов).

Эксплуатация автомобиля до устранения указанных неисправностей не допускается. Автомобиль должен быть немедленно проверен на предприятии технического обслуживания.

Аварийное растормаживание



Если автомобиль заторможен стояночным тормозом, то при низком напряжении бортовой сети растормаживание автомобиля с места водителя невозможно.

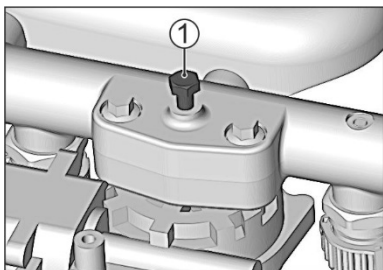

Для аварийного растормаживания автомобиля в ручном режиме необходимо закручивать специальный винт 1 на корпусе рейки электропривода стояночного тормоза, закрепленном на кронштейне, расположенном на поперечине рамы в верхней правой части шасси авто-

мобиля.

В соединении винта 1 с корпусом рейки применяется стопорящий герметик. Для дальнейшей эксплуатации автомобиля в нормальном режиме необходимо восстановить исходное положение винта 1 с нанесением нового герметика.



ВНИМАНИЕ!

Если при затормаживании стояночным тормозом на экране комбинации приборов появляется сообщение «Стояночная тормозная система неисправна», следует немедленно обратиться на станцию технического обслуживания для диагностики и устранения неисправности электро-механического привода стояночного тормоза. Следует отметить, что стояночный тормоз при этом может быть приведен в действие, однако затормаживание происходит с низкой эффективностью, либо отсутствует.



БЛОКИРУЕМЫЙ ДИФФЕРЕНЦИАЛ

В случаях, когда необходимо преодолеть трудный участок дороги, блокировка дифференциала позволяет водителю жестко соединить оба задних колеса и передать на них весь крутящий момент.

Включение блокировки дифференциала осуществляется выключателем на панели приборов.



Выключатель блокировки дифференциала.

После нажатия выключателя в комбинации приборов загорается оранжевый сигнализатор  включения блокировки дифференциала заднего моста.

Блокировка не включается при скорости автомобиля более 5



км/час. При достижении скорости 30 км/час блокировка автоматически отключается, при этом сигнализатор в комбинации приборов гаснет. Для повторного включения блокировки после ее автоматического выключения необходимо снизить скорость движения автомобиля и повторно нажать выключатель блокировки. Выключение блокировки дифференциала осуществляется повторным нажатием на выключатель. Выключение блокировки дифференциала можно осуществлять во время движения автомобиля.



ВНИМАНИЕ!

Включайте блокировку дифференциала до преодоления препятствия. Включайте блокировку дифференциала, когда автомобиль не движется или движется со скоростью до 5 км/ч при минимальном проскальзывании колес.

Не включайте блокировку дифференциала при буксовании одного из колес, т.к. это приведет к поломке дифференциала. Чтобы этого избежать, автомобиль, буксующий на месте или совершающий движение с пробуксовкой одного из колес, следует остановить (для полной остановки колес рекомендуется нажать на педаль тормоза), после этого нажать выключатель блокировки дифференциала и продолжить движение.

Не включайте блокировку дифференциала на сухом твердом покрытии. Длительная езда на заблокированном дифференциале по дороге с твердым покрытием приводит к постоянным нагрузкам на трансмиссию и преждевременному выходу ее из строя.



ВНИМАНИЕ!

Не включайте блокировку дифференциала на высоких скоростях, это приведет к созданию аварийной ситуации. Включение блокировки дифференциала на высоких скоростях может создать непредсказуемое поведение автомобиля и потерю управления транспортным средством.

Не выключайте блокировку дифференциала на поворотах и в других случаях, когда трансмиссия автомобиля находится под нагрузкой. При движении автомобиля под нагрузкой или в повороте некоторое время после выключения дифференциал может оставаться в заблокированном состоянии, что может неблагоприятно отразиться на поведении автомобиля. После завершения поворота рекомендуется прямолинейное движение автомобиля не менее 3-5 метров, после чего выключить блокировку.

Не двигайтесь с заблокированным дифференциалом на высоких скоростях на скользких дорогах, это может привести к потере управляемости автомобиля.

После преодоления трудного участка дороги блокировку дифференциала следует выключить.



ТОРМОЖЕНИЕ

Автомобили с антиблокировочной системой тормозов

Автомобиль оборудован антиблокировочной системой тормозов (АБС), которая при экстренном торможении на дороге с различным покрытием (например, асфальт – лед) предотвращает блокировку колёс, находящихся в менее благоприятных по сцеплению условиях (на льду), обеспечивая минимальный тормозной путь автомобиля для данного дорожного покрытия при сохранении его устойчивости и управляемости. При срабатывании АБС на тормозной педали ощущаются пульсирующие колебания. Данная АБС имеет функцию электронного регулятора тормозных сил (ЕВД), который исключает занос задней оси при интенсивном торможении автомобиля с частичной загрузкой.



ВНИМАНИЕ!

Для получения оптимальной эффективности при экстренном торможении автомобиля с использованием АБС необходимо нажимать на тормозную педаль с максимальным усилием, при одновременном нажатии на педаль сцепления.

Автомобили с системой электронного контроля устойчивости (ESP).

Эта система включает в себя функции противоопрокидывания и контроля траектории движения, которые позволяют избежать опрокидывания и сохранить заданную траекторию движения при различных маневрах в движении без торможения.

Кроме того, автомобили, оборудованные ESP, имеют вышеописанную АБС, противобуксовочную систему, которая помогает трогаться с места на дорогах с низким коэффициентом сцепления (укатанный снег, лед), а также систему помощи при начале движения на подъеме. В последнем случае автомобиль в течение двух секунд не скатывается назад после отпущания педали тормоза.



Выключатель отключения системы электронного контроля устойчивости.

При необходимости движения с возможной пробуксовкой колес (например, движение на подъеме с поворотами, при наличии мокрого снега на дорожном покрытии) имеется возможность отключить ESP нажатием выключателя на панели приборов. После преодоления сложного участка включение ESP происходит автоматически при достижении скорости около 75 км/ч.



ВНИМАНИЕ!

Резкое маневрирование в движении может привести к срабатыванию системы ESP и автоматическому включению аварийной сигнализации.

Общая информация

Автомобиль имеет двухконтурную систему тормозов. Автомобили, оборудованные антиблокировочной системой тормозов и системой электронного контроля устойчивости, имеют диагональное разделение контуров. В случае выхода из строя одного



из контуров, торможение автомобиля обеспечивает второй контур. При этом ход педали тормоза увеличивается и снижается эффективность торможения, что в первый момент может быть воспринято как отказ тормозов. В этом случае не отпускайте педаль тормоза, а продолжайте нажимать на нее с наибольшим возможным усилием для получения максимально эффективного торможения. Повторные нажатия только увеличат тормозной путь.

При движении по глубоким лужам, по мокрой дороге, а также при мойке автомобиля возможно попадание воды в тормозные механизмы колес. Это может вызвать снижение эффективности тормозов. В этих случаях во время движения автомобиля произведите несколько плавных торможений, чтобы просушить тормозные механизмы.

На продолжительных спусках целесообразно включать низшую передачу и использовать эффект торможения двигателем совместно с тормозной системой.

Автомобиль оснащен вакуумным усилителем тормозов, снижающим усилие на педали. После остановки двигателя и затем одного-двух нажатий на педаль тормоза действие усилителя тормозов прекращается. При этом усилие, которое нужно приложить к педали тормоза для эффективного торможения автомобиля, намного возрастает.



КОЛЕСА И ШИНЫ

Общая информация

Автомобиль укомплектован стальными штампованными колесами размерностью 6¹/₂Jx16 H2.

! ОПАСНО!

Во избежание ухудшения параметров устойчивости и управляемости автомобиля необходимо использовать комплект колес одного типа и комплект шин одной размерности и модели.

Обозначение шины

Модель и обозначение шины выполнено на её боковине. Завод-изготовитель автомобиля комплектует колеса шинами 235/65R16C 121/119N (118R) или 235/65R16C 121/119R или 235/65R16C 115/113R.

Обозначение шины включает в себя:

235-условная ширина профиля шины в миллиметрах;



65-серия шины – отношение высоты профиля к его ширине, выраженное в процентах;

R-радиальная шина;

16-посадочный диаметр обода колеса, в дюймах;

S-шина для легкого коммерческого автомобиля;

121, 115 – индекс несущей способности, обозначающий максимально допустимую нагрузку на шину (для одинарных колес), в данном случае 1450 кг, 1215 кг;

119 (118), 113 – индекс несущей способности, обозначающий максимально допустимую нагрузку на шину (для сдвоенных колес), в данном случае 1360 (1320) кг, 1150 кг;

N (R) – индекс категории скорости, указывающий максимальную скорость для шины – 140 (170) км/ч.

Индикаторы износа

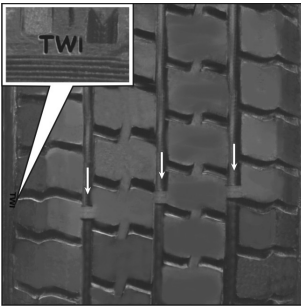

У основания протектора имеются «индикаторы износа» шин высотой 1,6 мм, расположенные поперек беговой дорожки протектора на одинаковом расстоянии по окружности. Местонахождение индикаторов износа показывает маркировка на боковине шины (например обозначение «TWI» или пиктограммы). Индикаторы износа проявляются в виде сплошных участков резины и соответствуют предельному износу шины, при глубине рисунка 1,6 мм. В этом случае шина подлежит замене.

Рекомендуется менять изношенные шины целым комплектом новых шин.



ВНИМАНИЕ!

Чем меньше остаточная высота протектора, тем хуже устойчивость и управляемость автомобиля, сцепление шин с поверхностью дороги, особенно на мокрой и заснеженной дороге. Во избежание аварийных ситуаций своевременно заменяйте шины. Шины подлежат обязательной замене при достижении минимально допустимой глубины протектора шины (протектор изношен до индикаторов износа).

Давление воздуха в шинах

Отклонение давления воздуха в шинах от номинальных значений приводит к быстрому и неравномерному износу протектора, негативно сказывается на управляемости автомобиля, на шумности и вибрациях в салоне. Пониженное давление вызывает повышение расхода топлива.

Регулярно (один раз в неделю и дополнительно перед длительными поездками) проверяйте давление воздуха в шинах. Значения давления воздуха в шинах приведены в разделе «Техническая характеристика» данного Руководства. Давление воздуха в шинах проверяйте на холодных шинах.

При движении автомобиля шины нагреваются. Это приводит к повышению давления воздуха в них. Не следует корректировать давление сразу после остановки автомобиля.

Поддерживайте давление воздуха и в запасном колесе.

Для движения с повышенной скоростью более 1 часа на загородных шоссе рекомендуем повысить давление воздуха в шинах на 20-30 кПа (0,2-0,3 кгс/см²).

Если в движении вы почувствовали, что автомобиль «уводит» вправо или влево, то это может указывать на снижение давления в одной из шин или нарушение углов установки передних колес.

В случае постоянного падения давления в шине, проверьте с помощью мыльного раствора, нет ли утечки воздуха через золотник вентиля. Если утечка воздуха обнаружится, поверните золотник. Если это не поможет, замените золотник. При падении давления воздуха в шине при исправном золотнике требуется ремонт шины.

Рекомендуем, по возможности, выполнить его на предприятии технического обслуживания, имеющее для этого необходи-



мое оборудование.

Балансировка колес

Высокие скорости движения автомобиля требуют хорошей динамической балансировки колёс с шинами в сборе. Повышенный дисбаланс проявляется появлением вибрации, негативно сказывающейся на устойчивости автомобиля и вызывающих ускоренный износ шин, деталей передней и задней подвесок, рулевого управления и кузова. Вибрации, вызванные дисбалансом передних колёс, могут передаваться на рулевое колесо, органы управления и пол кузова.

Если Вы обнаружили признаки нарушения балансировки колёс, или шины демонтировались для ремонта, нужно проверить и, при необходимости, произвести их балансировку. Эту операцию необходимо выполнять на предприятии технического обслуживания, имеющее для этого необходимое оборудование. Перед балансировкой, шины и колеса должны быть вымыты и очищены от грязи и посторонних предметов.

Допускаемый остаточный дисбаланс с каждой стороны колеса с шиной не должен превышать 20 г на ободе колеса. В случае, если не представляется возможным произвести динамическую балансировку колёс, можно выполнить статическую. При этом балансировочные грузики следует устанавливать на закраине обода, расположенной ближе к поверхности крепления диска колеса

Перестановка колес

Перестановку колес рекомендуется производить через каждые 10000 км пробега (при необходимости) в соответствии с рисунком.

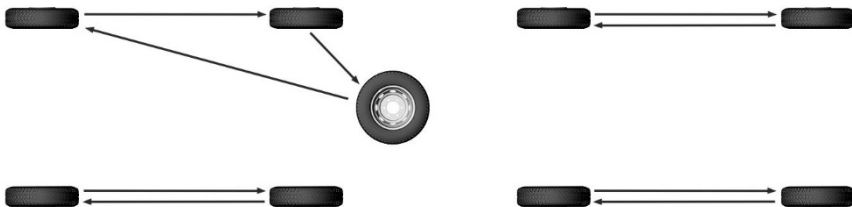



Основанием для перестановки колес могут служить необходимость получения равномерного износа всех шин, в том числе и запасной, а также обеспечение правильного подбора шин по осям. На оси следует устанавливать шины, имеющие одинаковый износ протектора, причем более надёжные шины следует устанавливать на переднюю ось автомобиля.

Делайте перестановку колес, не дожидаясь появления явных признаков износа протектора шины.

После перестановки колес откорректируйте величину давления в шинах.

В процессе эксплуатации автомобиля необходимо производить своевременную подтяжку гаек крепления колес.

Зимние шины

Применение зимних шин на обледенелых и заснеженных дорогах позволит улучшить управление автомобилем, его устойчивость, динамические и тормозные параметры. Они должны иметь ту же размерность и индекс грузоподъемности и должны быть установлены на все колеса. При этом необходимо учитывать следующее:

- Новые шины должны пройти обкатку в течение пробега 500-1000 км.

- Никогда не превышайте максимально допустимую скорость для зимних шин (определяется индексом скорости в маркировке шины). При превышении максимально допустимой скорости возможно разрушение шины.

- На сухой или сырой дороге применение зимних шипованных шин способствует увеличению тормозного пути и приводит к необходимости снижения скорости, особенно перед поворотами.

- Эффективность зимних шин намного снижается, если остаточная глубина их рисунка протектора менее 4 мм.

- Применение зимних шин способствует некоторому увеличению внутреннего и внешнего шума автомобиля.

Зимние шины, особенно ошипованные, имеют удовлетво-



нительные характеристики сцепления с дорогой при использовании их по окончании зимнего сезона. Поэтому своевременно меняйте зимние шины на дорожные или всесезонные при среднесуточной температуре окружающего воздуха выше 7°C.

Уход за шинами

Периодически осматривайте шины, оценивая их состояние, степень и равномерность износа рисунка протектора и своевременно выявляйте наличие видимых дефектов. Заменяйте шину при наличии вздутий, трещин или значительных порезов. При затруднении с оценкой возможности дальнейшей эксплуатации шины или её ремонта, обратитесь на предприятие технического обслуживания.

Удар колесом о препятствие может привести к скрытому повреждению шины. Такая шина представляет собой угрозу безопасности движения автомобиля на высокой скорости. Поэтому, при необходимости, проезжайте препятствие, например, бордюр, осторожно, на небольшой скорости и, по возможности, перпендикулярно к нему.

Деформированные колеса и неудовлетворительное состояние посадочных поверхностей обода с шиной могут быть причиной нарушения балансировки колес и падения давления воздуха в бескамерных шинах. При монтаже и демонтаже не допускайте повреждения бортов шин. Выполнение этих операций на предприятии технического обслуживания позволит избежать подобных повреждений.

Храните снятые шины или колеса с шинами в темном, сухом и холодном помещении. Если шины эксплуатировались, то пометьте, например, мелом, направление вращения шин для сохранения прежнего направления вращения при повторной установке на автомобиль.

⚠ ОПАСНО!

Регулярно следите за колёсами и шинами. Их неудовлетворительное состояние может быть причиной дорожно-транспортного происшествия.

Как замедлить износ шин



- Поддерживайте необходимое давление воздуха в шинах.
- Начиная движение плавно и снижайте скорость перед крутыми поворотами.
- Избегайте резких торможений.
- Помните, что интенсивность износа шин увеличивается с увеличением скорости движения автомобиля.
- Радиальные шины автомобиля должны иметь одно направление качения в течение всего срока их службы.
- Значения регулируемых параметров передней подвески автомобиля должны соответствовать требованиям завода-изготовителя.
- Избегайте касания боковин шин к бордюрам дорог и быстрой езды по дорогам с нарушенным покрытием.
- Неотбалансированные колеса ускоряют износ шин и ухудшают комфортабельность автомобиля.
- Не перегружайте автомобиль.
- Защищайте шины от попадания на них масла, смазок, топлива, химикатов и других веществ, разрушающих резину.

СИСТЕМА БЕЗОПАСНОЙ ПАРКОВКИ АВТОМОБИЛЯ

На некоторых комплектациях автомобиля дополнительно может устанавливаться система безопасной парковки. При обнаружении объекта высотой более 150 мм на расстоянии 100 см перед автомобилем или на расстоянии 200 см позади него система безопасной парковки предупреждает водителя звуковым сигналом и графической информацией о расстоянии до препятствия на дисплее мультимедийного устройства.

ОПАСНО!

Диапазон работы системы и типы объектов, которые обнаруживают датчики системы безопасной парковки, ограничены. При активации системы безопасной парковки во время маневрирования необходимо осуществлять контроль обстановки вокруг автомобиля аналогично, как и в автомобиле, не оборудованном данной системой.

Система безопасной парковки является вспомогательной. Работа системы безопасной парковки зависит от многих факторов (например, климатические осадки) и может иметь снижение характеристик или невозможность ее использования. Поэтому водитель несет ответственность за обеспечение безопасного движения.

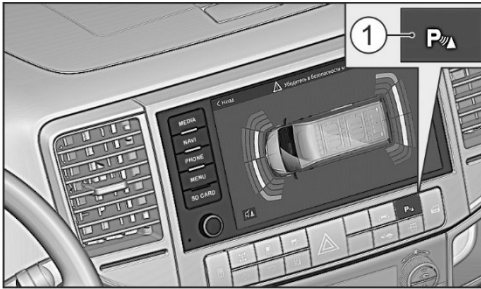

Система активируется при нажатии клавиши 1 на панели приборов. Для выключения системы повторно нажмите клавишу 1.

В автоматическом режиме задние датчики парковки активируются при включении передачи заднего хода, а передние датчики парковки – при приближении к препятствию со скоростью менее 10 км/ч. При скорости движения превышающей 15 км/ч датчики парковки автоматически выключаются.

На некоторых комплектациях автомобиля в дополнение к датчикам могут устанавливаться камеры заднего вида или системы кругового обзора. Информация с камер выводится на дисплей мультимедийного устройства.





ТЕХНИЧЕСКОЕ ОБСЛУЖИВАНИЕ

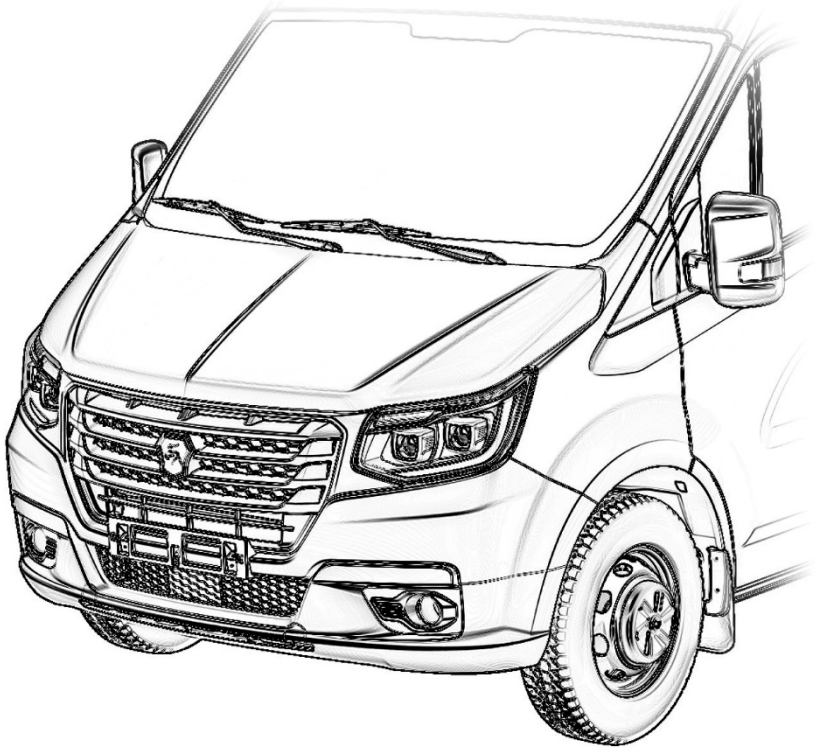



ПЛАНОВОЕ ОБСЛУЖИВАНИЕ

Регулярное техническое обслуживание является залогом экономичности, надежности и безопасности автомобиля. Необходимо помнить, что ответственность за поддержание автомобиля в надежном, пригодном к эксплуатации состоянии целиком лежит на его владельце.

Работы, выполняемые при техническом обслуживании, указаны в сервисной книжке, прилагаемой к автомобилю.

Техническое обслуживание автомобиля в гарантийный период рекомендуется выполнять на предприятии сервисно-сбытовой сети ГАЗ с использованием оригинальных запасных частей ГАЗ. Оригинальные запасные части ГАЗ соответствуют всем требованиям безопасности, надежности и долговечности эксплуатации автомобиля.

Если Вы используете неоригинальные запасные части и важные для безопасности комплектующие, эксплуатационная безопасность автомобиля может оказаться под угрозой. Функциональность важных для безопасности систем, например, таких как тормозная система, может пострадать. Используйте исключительно оригинальные запасные части ГАЗ, в том числе и в послегарантийный период. Кроме того, на ремонтные работы, выполненные специалистами сервисно-сбытовой сети ГАЗ с использованием оригинальных запасных частей, распространяются гарантийные обязательства согласно условиям, приведенным в сервисной книжке.

Гарантийные обязательства распространяются только на оригинальные запасные части ГАЗ. Гарантийные обязательства могут не распространяться на повреждения вашего автомобиля вследствие использования неоригинальных запасных частей. Дополнительная информация по гарантийным обязательствам приведена в сервисной книжке.

Техника безопасности при проведении технического обслуживания:

- Необходимо выключить приборы (зажигание), если нет



иных требований при проведении технического обслуживания.

- Руки, инструмент и предметы одежды не должны находиться в зоне приводных ремней или шкивов работающего двигателя.

- Вентилятор радиатора охлаждения может включиться в любое время. Держите руки и одежду вне зоны работы лопастей вентилятора.

- Соблюдайте меры предосторожности при работе на горячем двигателе.

- Не допускается касание проводов и узлов электрооборудования при включенных приборах (зажигании).

- Нельзя оставлять двигатель работающим в непроветриваемом помещении.

- По возможности следует работать в моторном отсеке при выключенном двигателе и отсоединенной минусовой клемме аккумуляторной батареи. При необходимости проведения работ в моторном отсеке при работающем двигателе необходимо установить автомобиль на твердую и ровную горизонтальную площадку, затормозить автомобиль стояночным тормозом.

- Нельзя работать под автомобилем, опирающимся только на домкрат. Для безопасности следует поставить упоры под колеса.

- Не допускается попадание искр и использование открытого огня вблизи аккумуляторной батареи и деталей топливной системы. Не курить.

- Многие эксплуатационные жидкости, используемые в автомобилях, являются ядовитыми. Недопустимо, чтобы они попадали на кожу или в глаза. При необходимости следует надевать защитные перчатки. Соблюдайте указания на ярлыках и на контейнерах. Надо защищать глаза при работе под автомобилем.

- Длительный контакт с моторным маслом может вызвать раздражение кожи. Следует тщательно вымыть руки после контакта.



Виды технического обслуживания

Установлены следующие виды технического обслуживания:

1. Ежедневное техническое обслуживание (ЕО).
2. Периодическое техническое обслуживание (ТО).
3. Сезонное техническое обслуживание (СО).

Сезонное техническое обслуживание выполняется один раз в год, совместно с проведением очередного технического обслуживания.

Периодичность технических обслуживаний назначается в зависимости от условий эксплуатации автомобиля.



ИНДИКАТОР ТЕХНИЧЕСКОГО ОБСЛУЖИВАНИЯ

Информация о необходимости проведения очередного технического обслуживания (ТО) отображается на многофункциональном дисплее комбинации приборов.

При каждом включении приборов (зажигания), если значение оставшегося пробега или времени до ТО подходит к контрольной отметке, на экране комбинации приборов отображается предупреждение «Требуется техническое обслуживание».



ВНИМАНИЕ!

При появившемся предупреждении о необходимости проведения технического обслуживания необходимо обратиться на предприятие технического обслуживания для проведения ТО. В случае несвоевременного обращения на предприятие технического обслуживания автомобиль может быть снят с гарантийного обслуживания.

Функция контроля технического обслуживания в блоке управления двигателем (для автомобилей с двигателем ISF2.8).

В блоке управления двигателем активирована функция контроля технического обслуживания через каждые 500 моточасов работы двигателя. При достижении 490 моточасов в памяти блока управления двигателем фиксируется неисправность «Интервал замены моторного масла». При каждом включении приборов на экране комбинации отображается предупреждение «Требуется техническое обслуживание».

Установка пробега до следующего ТО на комбинации приборов.

После проведения ТО необходимо сбросить функцию контроля технического обслуживания в исходное состояние и установить пробег до следующего ТО на комбинации приборов (см. раздел «Комбинация приборов»).



Изменение значения периодичности ТО в соответствии с условиями эксплуатации возможно только на предприятии сервисно-сбытовой сети ГАЗ.

НЕОБХОДИМЫЕ ПРОВЕРКИ

Описанные ниже проверки являются простыми, но важными. Их необходимо производить через регулярные промежутки времени перед поездкой.

Ежедневные проверки:

- Проверить состояние и работу приборов освещения, звукового сигнала, сигнализаторов панели приборов, щеток стеклоочистителя и стеклоомывателя.
- Проверить состояние и работу ремней безопасности.
- Провести проверку работоспособности рабочей тормозной системы. Проверку производить при работающем на холостом ходу двигателе и нажатой с максимальным усилием педали тормоза. Педаль тормоза не должна проваливаться до упора в пол и не должен гореть сигнализатор аварийно низкого уровня тормозной жидкости в бачке главного цилиндра тормозов.
- Проверить под автомобилем отсутствие следов воды, охлаждающей жидкости, масла, топлива и других утечек.
- Для автомобилей с цельнометаллическим кузовом при необходимости произвести очистку контактной группы сдвижной двери и задних дверей с помощью ткани с нанесенным средством для очистки контактов.

Еженедельные проверки (или перед длительной поездкой):

Проверка уровня/доливка:

- Моторного масла.
- Охлаждающей жидкости.
- Жидкости в бачке омывателя лобового стекла.
- Масла в бачке гидроусилителя рулевого управления.
- Тормозной жидкости в бачке главного цилиндра тормозной системы.
- Наличие воды в топливном фильтре. При необходимости



слить воду.

- Состояние шин и давление воздуха в них (включая запасные). При необходимости довести давление воздуха в шинах до необходимого уровня.

Ежемесячные проверки:

Проверить работу кондиционера, пустив двигатель на 10 минут при включенной системе кондиционирования воздуха.

Проверить работу предпускового подогревателя-догревателя, включив его на 10 минут.

Проверить и, при необходимости, очистить дренажные отверстия во внутренних углах переднего бампера.



ОТКРЫВАНИЕ И ЗАКРЫВАНИЕ КАПОТА



ВНИМАНИЕ!

Запрещается движение автомобиля с не полностью закрытым капотом.

Открывание

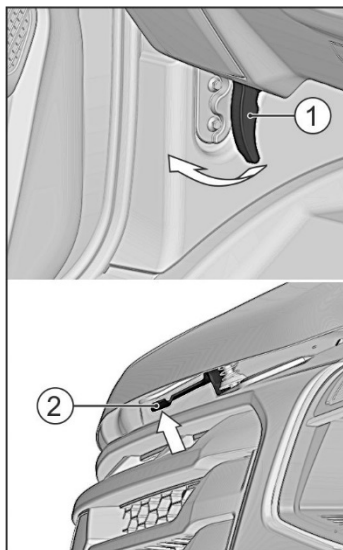

Потяните за ручку 1 замка капота, расположенную слева под панелью приборов.

Слегка приподнимите переднюю часть капота, сдвиньте предохранительную защелку 2 вверх и поднимите капот.

Откиньте опорную стойку и вставьте стойку в отверстие капота.

Закрывание

Приподнимите переднюю часть капота, высвободите, уложите и закрепите опорную стойку.

Опустите капот на расстояние 100-150 мм до моторного отсека.

Отпустите капот, чтобы он захлопнулся.

Убедитесь, попробовав приподнять капот, что он надежно заперт.



ВНИМАНИЕ!

Перед закрыванием капота убедитесь в отсутствии посторонних предметов в моторном отсеке.



ДВИГАТЕЛЬ

Моторные масла, применяемые в дизельном двигателе ISF2.8, должны соответствовать классу качества по API не ниже CJ-4 для двигателей ISF2.8s5129P/ISF2.8s5161P/ISF2.8s5F148 и CI-4 для двигателей ISF2.8s4129P/ISF2.8s4R148, а применяемые в бензиновом двигателе – не ниже SN и классу вязкости по SAE согласно диапазону устойчивых температур окружающего воздуха региона (см. таблицу), в котором преимущественно эксплуатируется автомобиль.

При превышении температуры наружного воздуха диапазона применения масла, не допускайте длительной работы двигателя на высокой частоте вращения коленчатого вала и не подвергайте его большой нагрузке.

Если температура наружного воздуха опускается ниже температурного диапазона применения масла, залитого в двигатель, могут возникнуть затруднения при пуске двигателя.

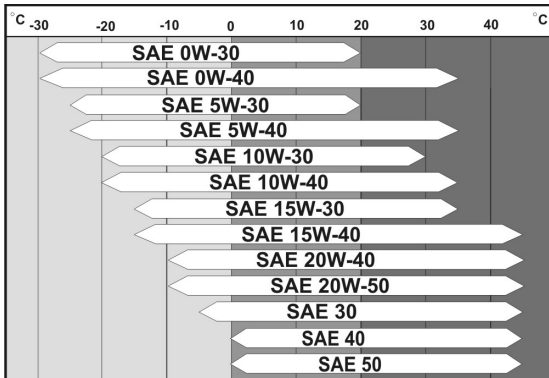

ВНИМАНИЕ!

Использование моторных масел класса качества по API CD, CC или CF может привести к преждевременному выходу двигателя из строя.



ВНИМАНИЕ!

При замене моторного масла на масло другой марки или другой фирмы, обязательна промывка системы смазки промывочным маслом. Запрещается смешивание (доливка) моторных масел различных марок и различных фирм.



Уровень масла необходимо проверять на холодном неработающем двигателе, при этом автомобиль должен быть установлен на ровной горизонтальной площадке.

Двигатель ISF2.8

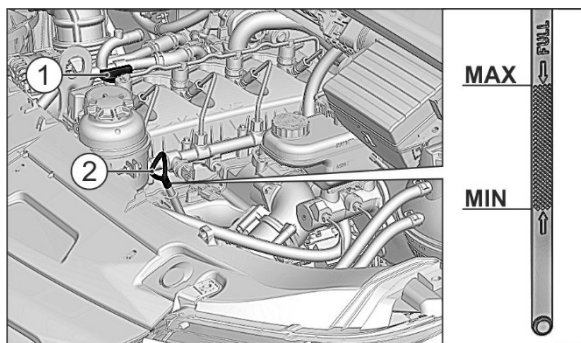

Уровень масла двигателя должен быть между метками «MAX» и «MIN» масляного щупа 2. При необходимости долить масло.

Объем масла, доливаемого в картер двигателя от метки

нижнего уровня до метки верхнего уровня масляного щупа, составляет 1,0 л.

Свежее масло заливать через маслозаливную горловину, закрываемую пробкой 1.

Двигатель Evotech

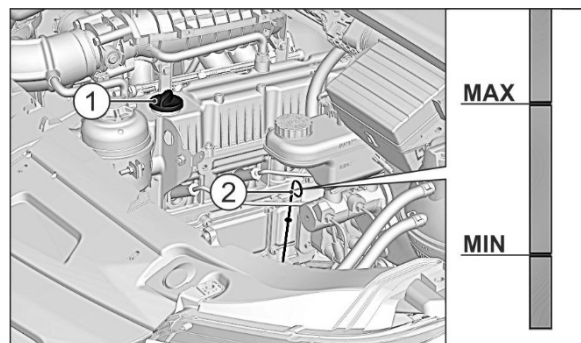

Уровень масла двигателя должен быть между метками «MAX» и «MIN» масляного щупа 2. При необходимости долить масло.

Объем масла, доливаемого в картер двигателя от метки

нижнего уровня до метки верхнего уровня масляного щупа, составляет 1,1 л.



Свежее масло заливать через маслозаливную горловину, закрываемую пробкой 1.

СИСТЕМА ОХЛАЖДЕНИЯ

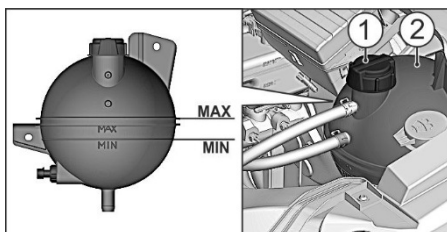

Проверку уровня охлаждающей жидкости в расширительном бачке 2 производите только на холодном двигателе.

Уровень жидкости в расширительном бачке должен быть не ниже метки MIN и не выше верхнего сварного фланца (метка MAX).

Доливку охлаждающей жидкости производите через отверстие расширительного бачка, закрываемое пробкой 1. При частой доливке жидкости проверьте герметичность системы охлаждения.

Если падение уровня жидкости вызвано нарушением герметичности системы, устраните неисправность и доведите уровень до нормы.

Если система герметична, снижение уровня возможно в результате кипения жидкости при перегреве двигателя. Причины перегрева могут быть следующие:

- Уменьшение поступления наружного воздуха к радиатору из-за перекрытия его утеплительным чехлом, сильного засорения пластин радиатора (листья, пыль, насекомые), а также установки дополнительных фар перед облицовкой радиатора.
- Не работает вентилятор.

ОПАСНО!

Система охлаждения горячего двигателя находится под давлением. При быстром вывертывании пробки возможен выброс горячей жидкости и пара. Берегитесь ожога!

ВНИМАНИЕ!

Избегайте пополнения системы охлаждения двигателя водой, которая приводит к повышению температуры замерзания жидкости и снижает ее эксплуатационные свойства.

ВНИМАНИЕ!

Запрещается смешивание (доливка) охлаждающих жидкостей различных марок и различных фирм.



КОРОБКА ПЕРЕДАЧ

Проверку уровня масла необходимо выполнять на автомобиле без нагрузки, установленном на ровную горизонтальную площадку, на остывших агрегатах.

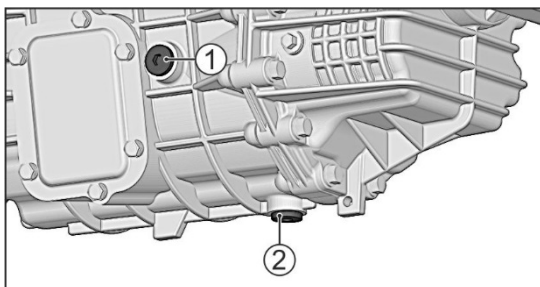

Уровень масла в коробке передач должен быть по нижнюю кромку заливного отверстия, закрываемого пробкой 1. Уровень масла проверять через отверстие, расположенное с левой стороны переднего картера.

тера.

Пробка 2 для слива масла из картера коробки передач имеет магнит, улавливающий продукты износа деталей коробки передач.



ЗАДНИЙ МОСТ

Проверку уровня масла необходимо выполнять на автомобиле без нагрузки, установленном на ровную горизонтальную площадку, на остывших агрегатах.

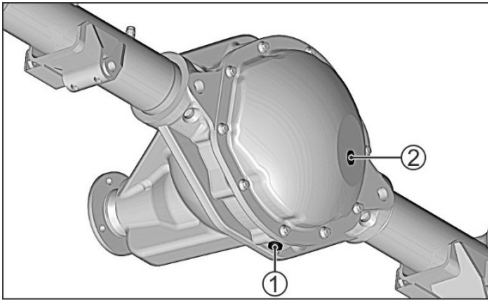

Уровень масла в заднем мосту должен быть по уровень нижней кромки заливного отверстия, закрываемого пробкой 2.

Слив масла осуществляется через отверстие, закрываемое пробкой 1.

ВНИМАНИЕ!

Задний мост на заводе-изготовителе заправлен трансмиссионным маслом, предназначенным для эксплуатации при температуре окружающего воздуха от -25°C до $+40^{\circ}\text{C}$.

Не рекомендуется производить замену масла, заправленного на заводе-изготовителе, в мосту до пробега 60 тыс. км, за исключением случаев эксплуатации автомобиля при пониженной температуре окружающего воздуха.

Замену масла в мосту в гарантийный период производить только на специализированных предприятиях технического обслуживания, осуществляющих гарантийное обслуживание автомобилей ГАЗ.



ГИДРОПРИВОД ТОРМОЗОВ

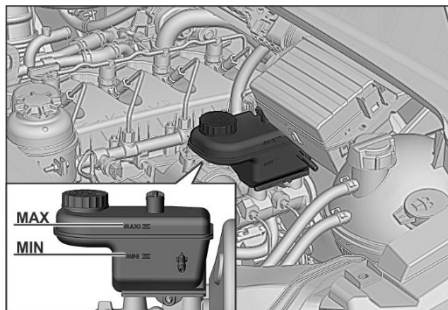

Уровень тормозной жидкости в полупрозрачном бачке главного тормозного цилиндра проверять визуально по меткам на корпусе бачка.

При новых накладках тормозных колодок уровень жидкости должен быть на метке MAX. Если гидропривод тормозов исправен, то постепенное понижение уровня жидкости в бачке связано с износом накладок колодок тормозных механизмов. Понижение уровня жидкости до метки MIN косвенно свидетельствует о предельном износе накладок. В этом случае тормозные колодки необходимо заменить, при этом доливать жидкость в бачок нет необходимости, так как при установке новых колодок уровень жидкости в бачке поднимется до нормального.

Сигнализатор аварийного падения уровня тормозной жидкости загорается, когда уровень жидкости в бачке понизится ниже метки MIN, что при новых или частично изношенных накладках тормозных механизмов говорит о потере герметичности системы и об утечке жидкости. Доливку жидкости в этом случае необходимо производить только после восстановления герметичности системы.

После доливки тормозной жидкости необходимо завернуть крышку бачка моментом $2,0-2,6 \text{ Н}\cdot\text{м}$ ($0,2-0,26 \text{ кгс}\cdot\text{м}$).

Тормозная жидкость поглощает влагу из воздуха, повышенное содержание которой может привести к аварийному нарушению работы тормозной системы.

Для полной замены тормозной жидкости и исключения попадания воздуха в гидропривод тормозов, рекомендуем проводить эту операцию на предприятии технического обслуживания, имеющем для этого необходимое оборудование.



⚠ ОПАСНО!

Тормозная жидкость токсична! Избегайте её попадания в глаза и на открытые участки кожи. Если это произошло, сразу же промойте поражённое место большим количеством воды.

⚠ ВНИМАНИЕ!

Жидкость должна храниться в герметично закрытой ёмкости завода-изготовителя в местах, недоступных для детей.
Попадание тормозной жидкости на окрашенные поверхности автомобиля вызывает повреждение лакокрасочного покрытия. Поэтому при попадании тормозной жидкости на окрашенные поверхности немедленно протрите эти места влажной ветошью или губкой.



ГИДРОСИСТЕМА РУЛЕВОГО УСИЛИТЕЛЯ

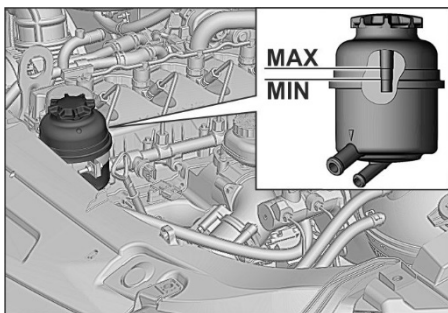

Уровень масла в бачке должен быть между метками, нанесенными на щупе крышки, обозначающими допустимый максимальный и минимальный уровень масла, при завернутой до упора крышке. Проверку уровня масла в бачке производите на холодном

двигателе.

ВНИМАНИЕ!

Не допускается при работающем двигателе удерживать более 15 секунд рулевое колесо в положении, повернутом до упора, т. к. при этом может выйти из строя насос гидроусилителя руля из-за перегрева масла. Запрещается пускать двигатель при недостаточном уровне масла в бачке гидроусилителя руля.

ВНИМАНИЕ!

Не допускается попадание грязи, воды и пыли во внутреннюю полость бачка.

ВНИМАНИЕ!

Запрещается смешивание (доливка) масел системы гидроусилителя руля различных марок и различных фирм.



ТОПЛИВНЫЙ ФИЛЬТР ДИЗЕЛЬНОГО ДВИГАТЕЛЯ

Слив воды из топливного фильтра

Если сигнализатор наличия воды в топливном фильтре не гаснет после пуска двигателя или загорается во время движения, следует немедленно остановить двигатель и слить воду из топливного фильтра.

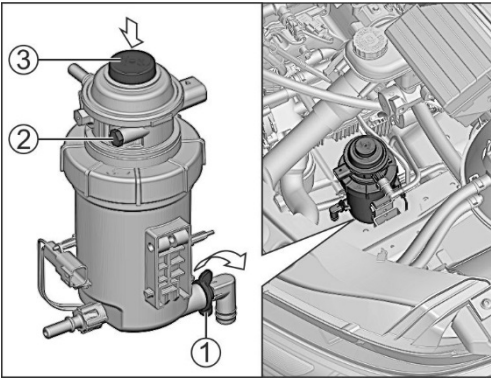

Для слива воды:

- поставьте подходящую емкость под дренажный клапан топливного фильтра;
- ослабьте воздуховыпускной винт 2;
- отверните гайку-барашек 1 приблизительно на два оборота в направлении стрелки, как показано на рисунке, пока не потечет

вода. Гайку полностью не отворачивать!;

- сливайте воду (около 250 мл) до тех пор, пока не появится чистое дизельное топливо;
- заверните гайку-барашек в обратном направлении;
- прокачайте топливную систему автомобиля, нажав несколько раз на кнопку 3 насоса ручной подкачки топлива, пока топливо не начнет вытекать из воздуховыпускного отверстия, закрываемого винтом 2. При появлении ощутимого сопротивления прокачку необходимо прекратить;
- затяните воздуховыпускной винт 2 с моментом 1,5 Нм;
- пустите двигатель, сигнализатор наличия воды в топливе должен погаснуть примерно через 2 секунды.



АККУМУЛЯТОРНАЯ БАТАРЕЯ

Проверка уровня электролита

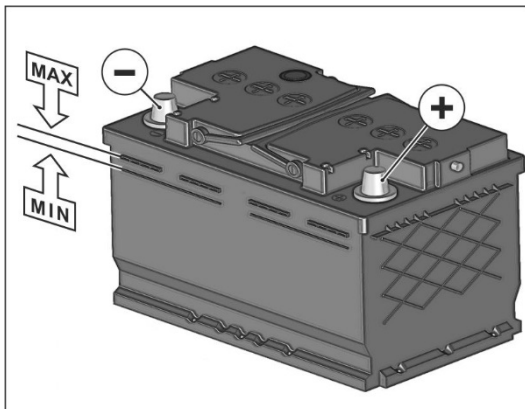

В нормальных условиях эксплуатации батарея почти не требует ухода. Однако, при высокой температуре наружного воздуха, рекомендуется регулярно проверять уровень электролита. Во всех секциях он всегда должен находиться между метками MAX и MIN, имеющи-

мися на корпусе батареи.

При низком уровне электролита доведите его до нормы, доливая дистиллированную воду.

Электролит, попавший на поверхность батареи, удалите чистой ветошью, смоченной в 10% растворе нашатырного спирта или кальцинированной соды, затем поверхность вытрите насухо.

⚠ ОПАСНО!

Электролит агрессивен, поэтому необходимо исключить его попадание в глаза, на кожу и на одежду. Если это произошло, немедленно промойте пораженный участок водой и, при необходимости, обратитесь за помощью к врачу.

Во время зарядки аккумуляторной батареи выделяется взрывоопасный газ. Поэтому не подносите близко к аккумуляторной батарее горящие спички, зажженные сигареты и другие горящие предметы. Никогда не замыкайте батарею накоротко, в этом случае батарея сильно разогревается и может взорваться. Искры, возникающие при этом, так же могут вызвать взрыв газов.

Эксплуатация батареи зимой

Зимой нагрузка на батарею возрастает. Более того, при низких температурах её способность к пуску двигателя стартером



значительно снижается по сравнению с нормальной температурой. Поэтому рекомендуем перед наступлением холодов проверить батарею на предприятии технического обслуживания и, если необходимо, подзарядить её. В результате Вы обеспечите не только уверенный пуск двигателя – хорошо заряженная батарея имеет более длительный срок службы.

 **ВНИМАНИЕ!**

Во избежание выхода из строя электронного оборудования не снимайте наконечники проводов с выводов аккумуляторной батареи при работающем двигателе.

Не допускается подключение или отключение аккумуляторной батареи, а также разъемов любых электронных устройств при включенных приборах (зажигании).

При обслуживании батареи всегда отсоединяйте первым отрицательный провод и присоединяйте его последним.

Батареи содержат серную кислоту и свинец. Использованные аккумуляторные батареи сдавайте на пункты сбора промышленных отходов.

 **ВНИМАНИЕ!**

В случае длительного простоя автомобиля (более 1 месяца) необходимо дополнительно снять минусовую клемму с аккумуляторной батареи. Снятие клеммы допускается при условии: двигатель остановлен, зажигание выключено, внутреннее и внешнее освещение выключено. Техническое обслуживание (подзарядку) аккумуляторной батареи необходимо производить в соответствии с инструкцией по эксплуатации на аккумуляторную батарею, прилагаемой к автомобилю.



СТЕКЛООМЫВАТЕЛЬ ВЕТРОВОГО СТЕКЛА

⚠ ВНИМАНИЕ!

Запрещается продолжительное (более 5 секунд) и многократное (более 5 раз подряд) включение стеклоомывателя при отсутствии видимой подачи омывающей жидкости на ветровое стекло во избежание выхода из строя электронасоса омывателя.

Бачок омывателя ветрового стекла

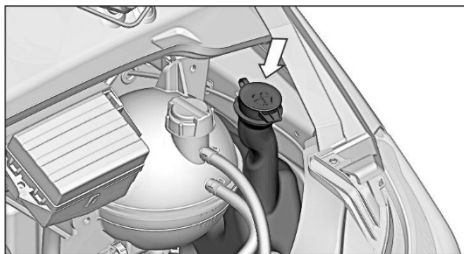

На автомобиле установлены электрические стеклоочиститель и стеклоомыватель. Управление стеклоочистителем и стеклоомывателем – совмещенное. Механизм стеклоочистителя и бачок стеклоомывателя с насосом установлены в подкапотном пространстве.

При загорании на комбинации приборов оранжевого сигнализатора низкого уровня стеклоомывающей жидкости необходимо пополнить бачок омывателя.

Не следует включать стеклоочиститель при сухом и грязном стекле, так как это вызовет появление на стекле царапин и натилов, а также приведёт к порче резиновой ленты щёток. Для очистки стекла от грязи включайте стеклоомыватель. При включении стеклоомывателя специальное реле обеспечивает включение стеклоочистителя и задержку выключения его после выключения омывателя.

В холодное время года бачок заполняйте специальной стеклоомывающей жидкостью с низкой температурой замерзания.

Жиклеры омывателя ветрового стекла

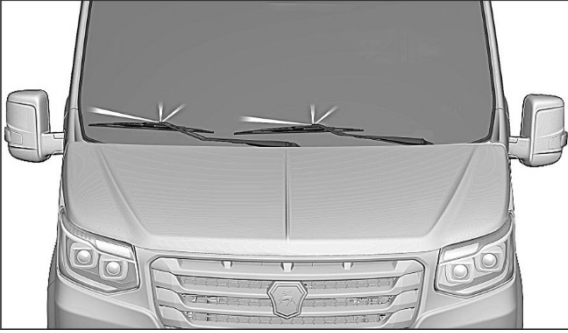

При недостаточном напоре струи воды (стеклоомывающей жидкости) в первую очередь проверьте наличие омывающей жидкости в бачке стеклоомывателя. Засорение отверстий жиклеров

стеклоомывателя также может являться причиной недостаточного напора струи воды, при необходимости прочистите отверстия жиклеров.

ЩЕТКИ СТЕКЛОЧИСТИТЕЛЯ



На автомобиль возможна установка щеток следующей длины:

- водительская сторона – 550-650 мм;
- пассажирская сторона – 550 мм.

Для замены щеток:

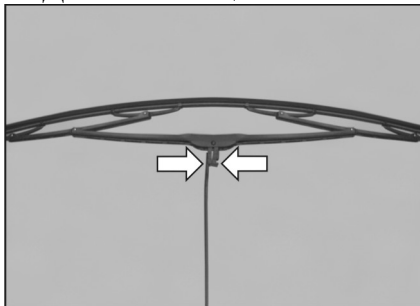

- отведите рычаг стеклоочистителя от ветрового стекла и удерживайте щетку под прямым углом к рычагу.

- прижмите концы пластмассового зажима согласно показанным стрелкам.

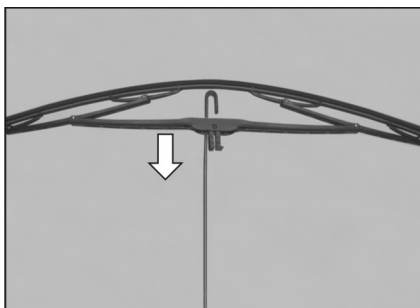

- скользящим движением продвиньте щетку по рычагу по направлению стрелки для ее освобождения.



- установите новую щетку в порядке обратном ее снятию, обеспечив, ее правильное крепление к рычагу стеклоочистителя.

Очищайте щетки теплой водой с добавлением нескольких капель жидкости для мойки посуды.

Если после очистки они оставляют следы на стекле, установите новые щетки.



ВНИМАНИЕ!

1 Для избежание повреждения лакокрасочного покрытия капота запрещается включать стеклоочиститель при открытом капоте.





Мойка автомобиля

Регулярная мойка автомобиля – необходимое средство защиты автомобиля от вредных воздействий окружающей среды.

Чем дольше остаются на автомобиле соль, дорожная и промышленная пыль, прилипшие насекомые, птичий помет и т.п., тем быстрее развивается процесс разрушения лакокрасочного покрытия и образования коррозии.

Автомобиль лучше мыть до высыхания грязи, обильно поливая его струей воды небольшого напора с использованием мягкой губки.

Никогда не удаляйте пыль и грязь сухим обтирочным материалом. Мойку автомобиля на открытом воздухе в летний период следует производить в тени. Мойка на солнце или после поездки, когда капот еще не остыл, может привести к потускнению лакокрасочного покрытия.

При мойке автомобиля не допускайте попадания прямой струи на изделия электрооборудования и разъемные соединения в моторном отделении, а также на выключатель замка двери.

Зимой после мойки автомобиля в теплом помещении, перед выездом протрите кузов насухо, так как при замерзании влажной поверхности кузова могут образоваться трещины на лакокрасочном покрытии. Личинку выключателя двери продуйте сжатым воздухом и смажьте рекомендованной ниже смазкой.

При мойке не всегда удастся удалить пятна битума от дорожного покрытия, следы масла, прилипших насекомых и т.п. Но поскольку со временем эти загрязнения (особенно птичий помет) повреждают окраску их нужно как можно скорее удалить с помощью специальных средств автомобильной косметики.

Бортовую платформу рекомендуется мыть одновременно с мойкой кабины. Учитывая, что покрытие платформы наиболее подвержено повреждениям при перевозке грузов, своевременному устранению повреждений необходимо уделять особое внимание.

Уход за лакокрасочным покрытием

Для сохранности лакокрасочного покрытия полезно время от времени, особенно перед наступлением зимы, производить его



полировку с использованием восковых составов. Защитная пленка, создаваемая восковым составом, препятствует проникновению в лакокрасочное покрытие железосодержащих частиц из промышленной атмосферы, которые образуют включения рыжего цвета на покрытии.

Небольшие повреждения окраски, сколы, царапины нужно не откладывая устранять, пока не образовалась ржавчина.

Если ржавчина появилась, ее нужно тщательно удалить, затем нанести слой антикоррозийной грунтовки и подкрасить. Эти работы рекомендуется выполнять на специализированных предприятиях технического обслуживания.

Защита днища, порогов, арок колес

Низ автомобиля защищен от воздействия химических веществ и механических повреждений.

Однако в процессе эксплуатации автомобиля, защитный слой может быть поврежден, поэтому его состояние необходимо периодически проверять, предпочтительно перед наступлением зимы и весной и, при необходимости, восстанавливать его.

Специализированные предприятия технического обслуживания имеют необходимые защитные напыляемые составы, оборудование и опыт выполнения этих работ

Очистка наружных зеркал заднего вида

Для очистки зеркал пользуйтесь только мягкой тканью, смоченной любым средством для очистки стекол. Не наводите на зеркале глянец и не удаляйте наледь скребком.

Очистка наружной светотехники

Рассеиватели фар, указателей поворота, задних фонарей и декоративные ободки выполнены из пластмассы. Поэтому недопустима их очистка от пыли и грязи с использованием различных топлив, других активных веществ и жидкостей, а также сухая протирка щетками и ветошью.

Удаляйте загрязнения только с обильным поливом этих изделий струей воды.



Уход за резиновыми уплотнителями

Резиновые уплотнители дверей и стекол должны всегда быть эластичными и в хорошем состоянии. Время от времени рекомендуется смазывать их средством ухода за резиновыми изделиями, чтобы уплотнители сохраняли свою эластичность зимой.

Уход за тканевой обивкой

Для очистки тканевой обивки следует использовать специальные чистящие средства, сухую губку, мягкую щетку, пылесос.

Уход за обивкой салона

Обивку салона следует мыть при помощи влажной тряпки или губки с использованием моющих средств.

Уход за рулевым колесом

Не допускайте попадание на рулевое колесо едких жидкостей, таких как, например, минеральные или косметические масла, растворители. Это может привести к повреждению рулевого колеса. Если подобные составы попали на рулевое колесо, немедленно вытрите их.

Не используйте составы для придания блеска. Подобные составы приводят к обесцвечиванию, образованию морщин, растрескиванию и отслаиванию материала.

Для очистки протрите поверхность рулевого колеса чистой мягкой тканью, смоченной в чистой воде или в растворе нейтрального мыла.

Уход за модулями подушек безопасности

Не допускайте попадание на декоративные поверхности (крышки) модулей подушек безопасности (особенно это касается крышки модуля подушки безопасности водителя) едких жидкостей, таких как, например, минеральные или косметические



масла, растворители. Это может привести к их повреждению. Если подобные составы попали на крышки модулей, немедленно вытрите их.

Не используйте составы для придания блеска. Подобные составы приводят к обесцвечиванию, образованию морщин, растрескиванию и отслаиванию материала.

Для очистки протрите поверхности модулей подушек безопасности чистой мягкой тканью, смоченной в чистой воде или в растворе нейтрального мыла.

⚠ ОПАСНО!

Категорически запрещено чистить поверхности модулей подушек безопасности средствами, содержащими растворители. Под действием растворителей поверхности модулей подушек безопасности становятся пористыми. При срабатывании подушек безопасности отслаивающаяся пластмасса может нанести тяжелые травмы.

Уход за ремнями безопасности

При загрязнении ремней безопасности необходимо учитывать следующие факторы:

- снимать ремни безопасности для чистки запрещено;
- налипшую грязь необходимо удалять мягкой щеткой, а загрязнения ленты ремня очищать мягким мыльным раствором;
- гладить ленты ремней утюгом запрещено;
- для ремней с инерционными катушками очищенный ремень перед сматыванием должен быть совершенно сухим, иначе может сломаться инерционная катушка;
- химическая очистка ремней безопасности запрещена, необходимо оберегать ленты и другие части ремней от едких химикатов, растворителей и острых предметов – они могут повредить ткань и сделать ее менее прочной;
- замки ремней безопасности и их отверстия необходимо оберегать от попадания внутрь посторонних предметов и жидкостей, иначе может быть нарушена работоспособность ремней и их замков.



ЗАПРАВОЧНЫЕ ОБЪЕМЫ, ГОРЮЧЕСМАЗОЧНЫЕ И ЭКСПЛУАТАЦИОННЫЕ МАТЕРИАЛЫ



ВНИМАНИЕ!

Запрещается использование других типов и марок топлива, масел, смазочных материалов и жидкостей, кроме указанных в данном Руководстве.



Топливный бак

<p>Емкость топливного бака:</p> <ul style="list-style-type: none">- металлический бак 70 л- пластиковый бак 80 л- автомобиль с дизельным двигателем- автомобиль с бензиновым двигателем	<p>Топливо дизельное ЕВРО по ГОСТ 32511-2013 (EN 590:2009) – см. раздел «Заправка автомобиля топливом»</p> <p>Неэтилированный бензин «Регуляр-92» (ГОСТ Р 51105-1997) или «Премиум Евро-95» (ГОСТ Р 51866-2002) или «Супер Евро-98» (ГОСТ Р 51866-2002)</p>
--	---

Система смазки двигателя

<p>Емкость системы смазки двигателя:</p> <p>ISF2.8s4129P – 5 л, ISF2.8s4R148 – 5 л, ISF2.8s5129P – 6,5 л, ISF2.8s5161P – 6,5 л, ISF2.8s5F148 – 6,5 л - Evotech – 4,5 л</p>	<p>Моторное масло</p> <p>Класс вязкости по SAE:</p> <p>0W-30 (от минус 30 до плюс 20°C) 0W-40 (от минус 30 до плюс 35°C) 5W-40 (от минус 25 до плюс 35°C) 10W-40 (от минус 20 до плюс 40°C) 15W-40 (от минус 15 до плюс 45°C)</p> <p>Класс качества по API: не ниже CJ-4 для двигателей ISF2.8s5129P, ISF2.8s5161P и ISF2.8s5F148 CI-4 для двигателей ISF2.8s4129P и ISF2.8s4R148</p> <p>Класс качества по API: не ниже SN</p>
--	--



ВНИМАНИЕ!

Для двигателя Evotech запрещается применение моторных масел класса качества по ACEA только A1/B1 или A5/B5, поскольку при определенных условиях эксплуатации может привести к выходу из строя двигателя и нейтрализатора.



Картер коробки передач

Емкость картера коробки передач 4 л	Масло «Лукойл ТМ-4» SAE 75W-90, API GL-4
-------------------------------------	--

Картер заднего моста

Емкость картера заднего моста 3,0 л	При температуре от минус 25° С до плюс 40° С масло «Лукойл ТМ-5» SAE 85W-90, API GL-5 (ТУ 38.601-07-23-2002). Дублирующие масла: «Супер Т-3 (ТМ-5)» SAE 85W-90, API GL-5 (ТУ 38.301-19-62-2001) или «Девон Супер Т» SAE 85W-90, API GL-5 (ТУ 0253-035-00219158-99). При температуре от минус 40° С до плюс 25° С масло «Лукойл ТМ-5» SAE 75W-90 (ТУ 38.601-07-23-2002)
--	---

Гидросистема рулевого управления



<p>Емкость гидросистемы 1,2 л</p>	<p>При температуре от минус 30°С до плюс 40°С:</p> <ul style="list-style-type: none">– масло для автоматической коробки передач Лукойл ATF ТУ 0253-030-00148599-2005 (фирма–изготовитель: ОАО «Лукойл», или,– жидкость Rosneft Kinetic ATF IID по СТО 44918199-101-2017 (фирма – изготовитель: ООО «РН-Смазочные материалы»), или,– масло для автоматической коробки передач DEXRON III (фирма – изготовитель: Mobil, Texaco, Castrol, ESSO), или,– жидкость для автоматических трансмиссий Shell Spirax S4 ATF HDX, GM Dexron III G (фирма – изготовитель: Shell), или,– масло для автоматической коробки передач ATF+4 (фирма–изготовитель: Mobil, Texaco, Castrol, ESSO), или,– масло гидравлическое Shell Spirax S2 ATF AX (фирма–изготовитель: Shell), или,– масло гидравлическое Fuchs Titan ATF 4000 (фирма–изготовитель: Fuchs), или,– масло гидравлическое Fuchs Titan ATF 3000 (фирма–изготовитель: Fuchs), или,– масло гидравлическое Total FLUIDE ATX (фирма–изготовитель: Total), или,– масло гидравлическое Mobil ATF 220 (фирма–изготовитель: Mobil). <p>При температуре от минус 40°С до плюс 40°С</p> <ul style="list-style-type: none">– жидкость гидравлическая «Pentosin
---------------------------------------	---



	CHF 11S» (фирма–изготовитель: «Pentosin»).
--	--

Тормозная система и система гидравлического привода выключения сцепления

Емкость системы: - 845 см ³	Тормозная жидкость «РОСДОТ»
---	-----------------------------

Система охлаждения двигателя

Емкость системы охлаждения: - 12,0 л (для авт. с дизельным двигателем и одним отопителем) - 13,0 л (для авт. с дизельным двигателем и двумя отопителями) - 12,0 л (для авт. с бензиновым двигателем и одним отопителем) - 13,0 л (для авт. с бензиновым двигателем и двумя отопителями)	Охлаждающая жидкость «Cool Stream Premium», «FELIX CARBOX», «NIAGARA RED» или охлаждающие жидкости, соответствующие стандарту ASTM D 4985 Охлаждающая жидкость «Cool Stream Standard», «SINTEC Антифриз», антифриз «FELIX CARBOX», «NIAGARA GREEN»
---	---

Бачок стеклоомывателя

Емкость бачка стеклоомывателя 4,8 л	При положительной температуре окружающего воздуха чистая питьевая вода. При отрицательной температуре окружающего воздуха специальные жидкости для автомобильных стеклоомывателей
--	--



Элементы и механизмы кабины

Замок капота	Смазка «Литол-24», «Лита» или «Циатим 201»
Выключатель замка двери (ключевину цилиндра, возвратную пружину цилиндра смазывать только при необходимости)	Масло «ВМГЗ-60», аэрозольная белая или бесцветная влаговывесняющая смазка для автомобильных дверных замков (например LIQUI MOLY Turschloss-Pflege 7623).



ВНИМАНИЕ!

Использованные горючесмазочные материалы, технические жидкости и емкости из-под них сдавайте на пункты сбора нефтепродуктов.





ПРАКТИЧЕСКИЕ СОВЕТЫ

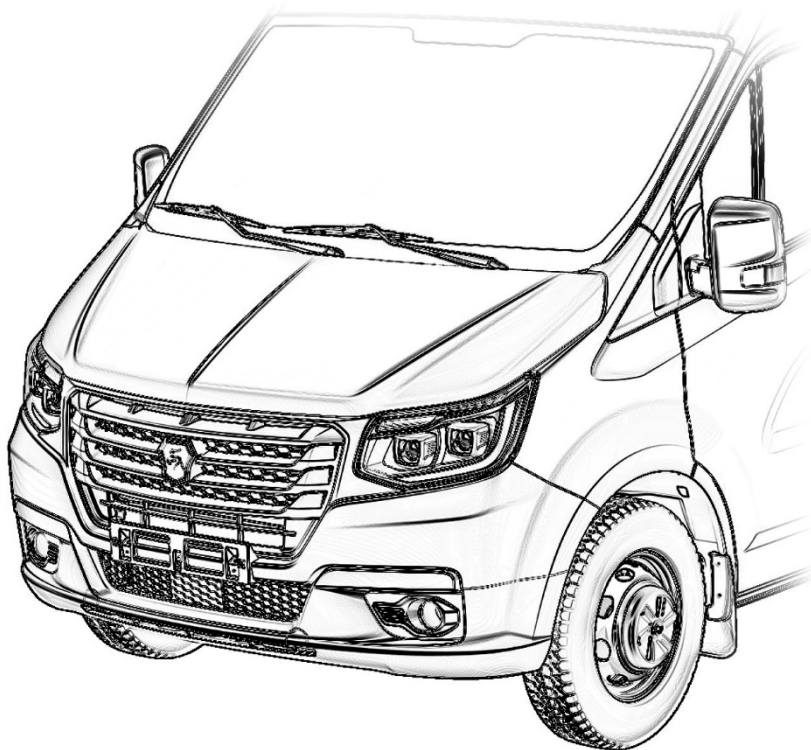



ИНСТРУМЕНТ И ПРИНАДЛЕЖНОСТИ

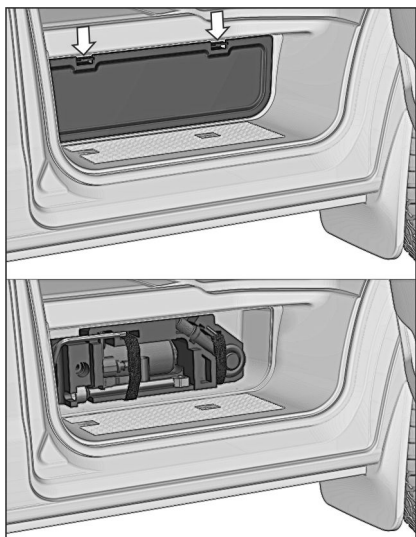

Комплект инструмента и домкрат упакованы в специальный вкладыш и размещены в отсеке подножки со стороны пассажира, закрываемом крышкой.

При продаже к автомобилю прикладывается комплект инструмента и принадлежностей, в который входят: ключ баллонный S «27», ключ для демонтажа колпаков колес S «6», вороток, домкрат гидравлический, рым-болт, а также специальный ключ S «10» держателя запасного колеса.

По заказу потребителя автомобиль может комплектоваться огнетушителем.



ЗАПАСНОЕ КОЛЕСО



ВНИМАНИЕ!

Запрещается движение автомобиля с незакрепленным или неполностью закрепленным запасным колесом.

Запасное колесо размещено в заднем свесе и с помощью троса лебедки поджато к раме автомобиля.

Для снятия запасного колеса предусмотрен специальный ключ 2, расположенный во вкладыше комплекта инструмента.

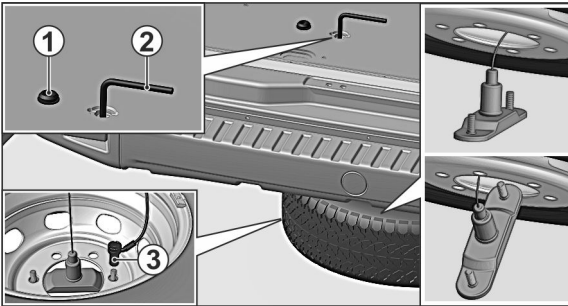

Для снятия запасного колеса извлеките заглушку 1 из панели пола или настила пола (при наличии), вставьте специальный ключ 2 в шпindelь механизма лебедки как

показано на рисунке и вращайте его против часовой стрелки. Вращение ключа производится вручную, без применения дополнительных инструментов и приспособлений.

После опускания колеса продолжайте вращение ключа до упора, одновременно вытягивая колесо из-под автомобиля и обеспечивая постоянный натяг троса лебедки нагрузкой не менее 2,5 кг.

Для отсоединения запасного колеса отверните вручную гайку-штулку 3 страховочного троса со шпильки кронштейна запасного колеса и, приподняв край колеса, извлеките кронштейн через центральное отверстие диска колеса как показано на рисунке.

Установку запасного колеса производите в обратной последовательности, при этом обеспечивайте постоянный натяг троса лебедки нагрузкой не менее 2,5 кг, придерживайте колесо в горизонтальном положении и не превышайте момент затяжки 37 Н·м (усилие 29 кг к краю ключа).



ЗАМЕНА КОЛЕСА

⚠ ОПАСНО!

Запрещается производить какие бы то ни было работы под автомобилем, приподнятым на домкрате.

Замену колеса производите в следующем порядке:

- установите автомобиль на твердую и ровную горизонтальную площадку;
- затормозите автомобиль стояночным тормозом;
- поставьте упоры под колёса со стороны, противоположной снимаемому колесу;
- отверните винт крепления колпака снимаемого колеса с помощью ключа S «6» из комплекта инструмента и снимите колпак;
- ослабьте затяжку гаек снимаемого колеса;

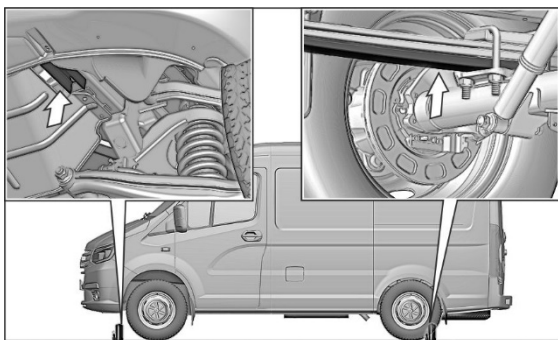

– поставьте домкрат под раму вблизи переднего колеса (для замены переднего колеса) или под нижний лист рессоры около стремянки вблизи снимаемого колеса (для замены заднего колеса). При

подъёме колеса на грунте под основание домкрата рекомендуется подкладывать брус или доску;

- качанием воротка производите подъём автомобиля настолько, чтобы снимаемое колесо оторвалось от поверхности дороги.
- отверните гайки крепления колеса, замените колесо и заверните гайки;
- опустите автомобиль с домкрата;

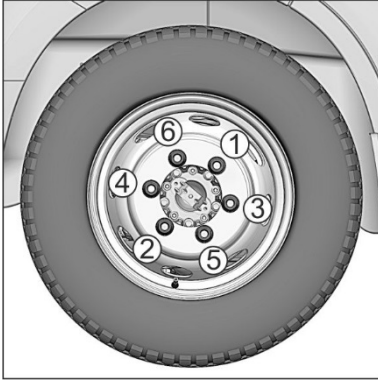

- затяните гайки крепления колеса моментом 30-38 кгс·м и уберите упоры. Затягивайте гайки не по кругу, а попеременно противоположные гайки, например, в порядке, показанном на рисунке;

- установите колпак колеса;

- доведите до нормы давление воздуха в шинах.

Правила пользования домкратом приведены в инструкции по

эксплуатации домкрата.



ВНИМАНИЕ!

После пробега первых 100 км, при замене (снятии и установке) колеса и через 50 км после этого, а также перед длительной поездкой необходимо проверить крепление гаек колес и, при необходимости, подтянуть крепление моментом 30-38 кгс·м.



ОПАСНО!

Неправильная затяжка гаек крепления колес может являться причиной дорожно-транспортного происшествия.



ВНИМАНИЕ!

При транспортировке автомобильных шасси, перед началом движения необходимо проверить давление воздуха в запасном колесе и произвести подтяжку крепления запасного колеса.



БУКСИРОВКА АВТОМОБИЛЯ

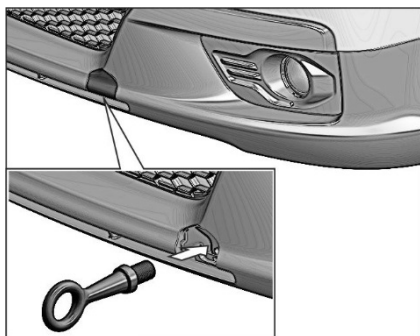

В передней части рамы к лонжеронам крепятся штампованно-сварные кронштейны. Левый кронштейн имеет приварную втулку, в которую при буксировке или вытаскивании застрявшего автомобиля необходимо ввернуть рым-болт для установки троса или цепи (рым-болт прикладывается к автомо-

билю).

На автомобилях с платформой на задней поперечине рамы для вытаскивания застрявшего автомобиля установлен рым-болт.

Для буксировки автомобиля:

- надежно закрепите буксирный трос на автомобилях;
 - включите аварийную световую сигнализацию на буксируемом автомобиле;
- разблокируйте рулевое колесо, чтобы автомобилем можно было управлять.

При буксировке автомобиля водитель автомобиля-тягача должен начинать движение и вести автомобиль плавно, избегая рывков и превышения скорости, а водитель буксируемого автомобиля – следить, чтобы трос был постоянно натянут.

Следует иметь в виду, что при неработающем двигателе усилители тормозов и рулевого управления не действуют, в связи с чем, усилия, прилагаемые к педали тормоза и рулевому колесу возрастают (увеличиваются).

Во избежание выхода из строя коробки передач при буксировке автомобиля методом частичной погрузки отсоедините фланец карданного вала от главной передачи и надёжно зафиксируйте отсоединённый конец карданного вала через деревянную проставку к поперечине кронштейна крепления тросов привода стояночной тормозной системы.



ПЕРЕВОЗКА ГРУЗОВ

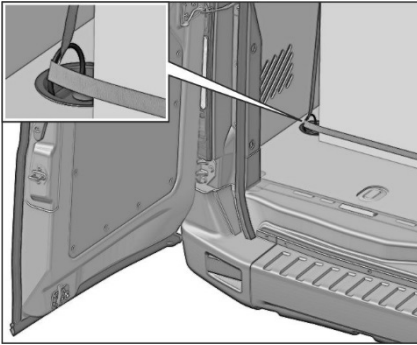

Для исключения перемещения груза на автомобилях с цельнометаллическим кузовом в грузовом отсеке предусмотрена возможность крепления груза с помощью такелажных петель.

В зависимости от размера грузового отсека на автомобилях установлено от 4 до 6 такелажных петель.

лажных петель.

Закрепление груза производите за такелажные петли, расположенные напротив друг друга по оси автомобиля.

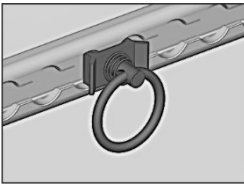

На некоторых комплектациях автомобиля на боковинах кузова грузового отсека дополнительно установлены рейки крепления груза. В рейках имеются специальные пазы для фиксации петли крепления груза. Фиксатор петли поджат к рейке пружиной. Для перестановки петли необходимо потянуть за фиксатор петли, подвинуть петлю для выхода удерживающего зацепа петли из паза рейки или сдвинуть петлю по рейке в нужное положение. Установить петлю на рейке таким образом, чтобы зацеп петли располагался между пазами рейки, отпустить подпружиненный фиксатор петли расположив боковые выступы фиксатора в соседних пазах рейки.

Завод-изготовитель устанавливает максимально допустимую нагрузку к каждой такелажной петле при креплении груза 300 кгс (3 кН). Водитель несет ответственность за превышение нагрузки на такелажные петли при креплении груза.

Груз необходимо распределять между осями равномерно.



ВНИМАНИЕ!

Недопустимо перегружать переднюю и/или заднюю ось, поэтому тяжелые грузы следует размещать с особой осмотрительностью.



⚠ ВНИМАНИЕ!

Для исключения поломки такелажных петель и деформации кузова не допускается нагрузка на одну петлю более 300 кгс. При креплении груза стропами с натяжными механизмами не допускать деформации петель.

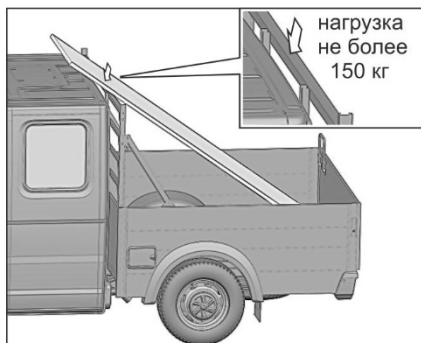

На автомобилях с платформой при перевозке длинномерного груза с частичной опорой на передний надставной борт, как показано на рисунке, нагрузка на верхнюю поперечину переднего надставного борта не должна превышать 150 кг.

⚠ ВНИМАНИЕ!

Не допускается превышать нагрузку 150 кг на верхнюю поперечину переднего надставного борта при перевозке длинномерного груза с частичной опорой на передний надставной борт.



СНЯТИЕ/УСТАНОВКА АККУМУЛЯТОРНОЙ БАТАРЕИ (АКБ)

Порядок отсоединения проводов от клемм АКБ: сначала минусовой провод, затем плюсовой.

Порядок снятия АКБ:

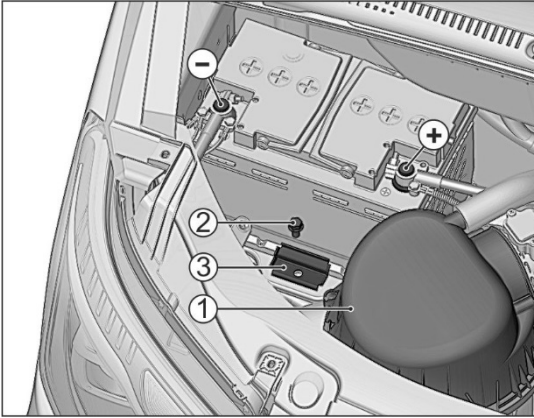

- снимите крышку 1 воздушного фильтра и отведите ее в сторону;
- отверните болт 2 и снимите планку 3 крепления АКБ;
- выньте АКБ из посадочного места.

При замене использовать АКБ такого же типа и емкости.

Установку АКБ вы-

полняйте в порядке обратном снятию.



ВНИМАНИЕ!

Провода должны быть правильно подсоединены к клеммам АКБ. Смена полярности не допускается.

При установке АКБ подсоедините сначала плюсовой провод к положительной клемме, затем минусовой провод к отрицательной клемме. Смажьте клеммы смазкой ПВК или солидолом.

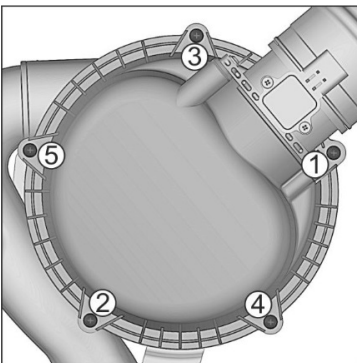

Установите крышку воздушного фильтра на корпус и затяните крепежные винты в последовательности, показанной на рисунке. Момент затяжки 2,8-3,5 Н м.



ВНИМАНИЕ!

Превышение момента затяжки крепежных винтов крышки воздушного фильтра не допускается.

ПУСК ДВИГАТЕЛЯ ОТ ВНЕШНЕГО ИСТОЧНИКА

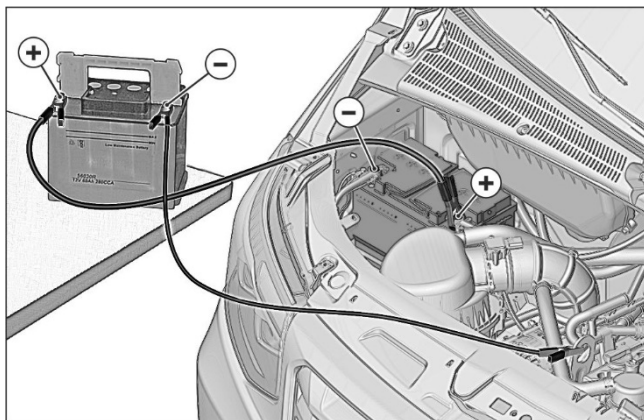

Если аккумуляторная батарея Вашего автомобиля разряжена, двигатель можно пустить от батареи другого автомобиля. При этом, обе батареи должны иметь одинаковое но-

минальное напряжение (12 В) и приблизительно одинаковую емкость (А·ч.). Соединительные кабели должны иметь достаточное сечение.

Строго следуйте приведенным ниже указаниям – аккумуляторные батареи при неправильном обращении представляют собой опасность, так как выделяют взрывоопасный газ, содержат серную кислоту достаточно высокой концентрации и могут быть причиной поражения электрической дугой при коротком замыкании. Короткое замыкание может также вывести из строя электрооборудование обоих автомобилей.

При работе с аккумуляторной батареей:

- защищайте открытые участки тела и глаза от попадания электролита, используйте защитные очки;
- не наклоняйтесь над аккумуляторной батареей во время пуска двигателя;
- не отсоединяйте клеммы от выводов разряженной батареи;
- выключите все ненужные потребители электроэнергии;
- следите за тем, чтобы зажимы соединительных кабелей не касались друг друга.

Присоедините зажимы соединительных кабелей в следующем порядке:

- Один зажим первого соединительного кабеля к положительному выводу (+) заряженной батареи.



- Другой зажим этого кабеля к положительному выводу (+) разряженной батареи.
- Один зажим второго соединительного кабеля к отрицательному выводу (-) заряженной батареи.
- Другой зажим этого кабеля к скобе подъема двигателя, как показано на рисунке.

**ВНИМАНИЕ!**

Не присоединяйте зажим непосредственно к минусовому выводу разряженной батареи! Искрение может воспламенить взрывоопасные газы, выделяемые батареей.

Расположите соединительные кабели так, чтобы они не могли попасть на вращающиеся детали двигателя.

- Пустите двигатель Вашего автомобиля, как указано в разделе «Пуск двигателя». При этом двигатель автомобиля с заряженной батареей должен быть остановлен.

Осторожно отсоедините зажимы соединительных кабелей точно в обратном порядке.

ПРЕДОХРАНИТЕЛИ И РЕЛЕ

Блок силовых предохранителей в моторном отделении



Блок расположен под капотом, справа на щитке передка.

Для доступа к предохранителям прижмите две пластмассовые защелки по бокам крышки и снимите крышку.

Извлеките перегоревший предохранитель, проверьте защищаемую цепь и установите новый предохранитель с тем же номиналом (запасные предохранители расположены в крышке блока предохранителей).

После замены пластинчатого предохранителя, затяните гайку крепления моментом 5,5-7,8 Н·м.

Автомобиль с дизельным двигателем

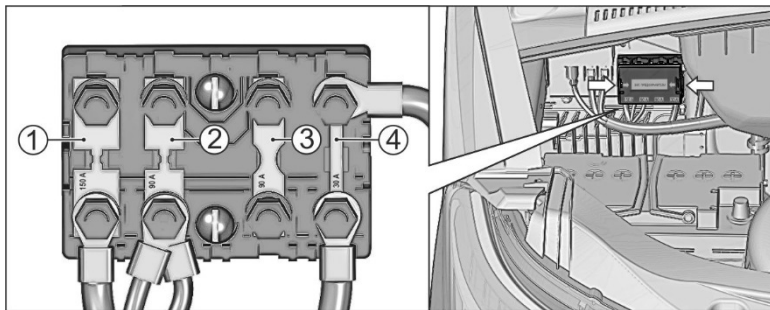

Защищаемые цепи:

1	150A	Предпусковой подогреватель воздуха
2	90A	Общая плюсовая цепь автомобиля
3	90A	Подогрев лобового стекла (при наличии)
4	30A	Система управления двигателем

Автомобиль с бензиновым двигателем

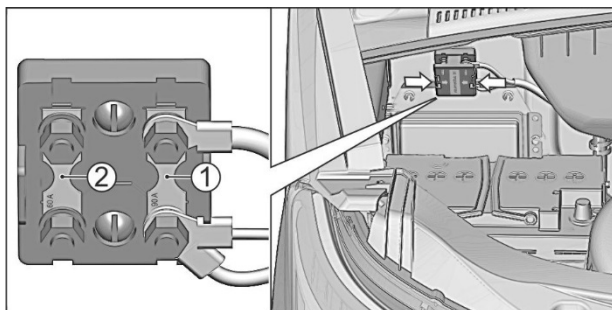

Защищаемые цепи:

1	90A	Общая плюсовая цепь автомобиля
2	60A	Резерв



Блок предохранителей и реле в моторном отделении

Блок расположен под капотом, слева на надставке щитка передка.

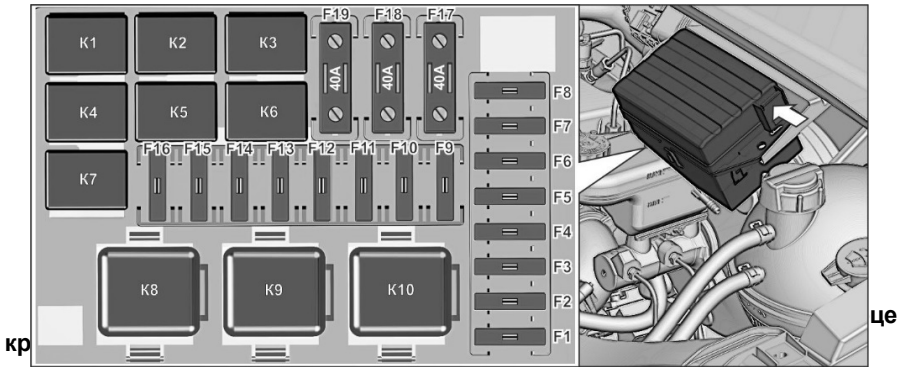

- пинцетом извлеките неисправный предохранитель;
- устраните неисправность в защищаемой цепи;
- поставьте новый предохранитель;
- закройте крышку до фиксации защелки.

Защищаемые цепи:

Предохранители

F1	15А	Стеклоочиститель
F2	7,5А	Плафон водителя
F3	25А	Розетки
F4	25А	Подогрев топлива (автомобиль с дизельным двигателем)
	20А	Главное реле, блок управления двигателем (автомобиль с бензиновым двигателем)
F5	25А	Предпусковой подогреватель (автомобиль с дизельным двигателем)
	15А	Топливный насос (автомобиль с бензиновым двигателем)
F6	10А	Компрессор кондиционера
F7	25А	Антиблокировочная система тормозов
F8	25А	Электровентилятор кондиционера
F9	15А	Блок управления электроникой ХР3:12
F10	15А	Блок управления электроникой ХР3:20
F11	15А	Блок управления электроникой ХР4:2



F12	15A	Блок управления электроникой XR2:18
F13	15A	Блок управления электроникой XR4:16
F14	15A	Блок управления электроникой XR3:7
F15	15A	Блок управления электроникой XR2:1
F16	15A	Блок управления электроникой XR4:15
F17	40A	Отопитель
F18	40A	Антиблокировочная система тормозов
F19	40A	Блок кузовной электроники

Реле

K1	Реле компрессора кондиционера
K2	Реле блокировки стартера (автомобиль с дизельным двигателем) Реле муфты вентилятора (автомобиль с бензиновым двигателем)
K3	Реле топливного насоса (автомобиль с бензиновым двигателем)
K4	Реле вентилятора кондиционера 1
K5	—
K6	—
K7	Реле вентилятора кондиционера 2
K8	—
K9	Реле подогревателя топлива (автомобиль с дизельным двигателем) Главное реле (автомобиль с бензиновым двигателем)
K10	Реле стартера

Блок предохранителей и реле в панели приборов

Блок расположен за ящиком для мелких вещей с левой стороны панели приборов.

Для доступа к предохранителям необходимо вынуть ящик. Для этого необходимо выдвинуть ящик на себя и, поджимая фиксаторы с двух сторон, полностью вынуть ящик.

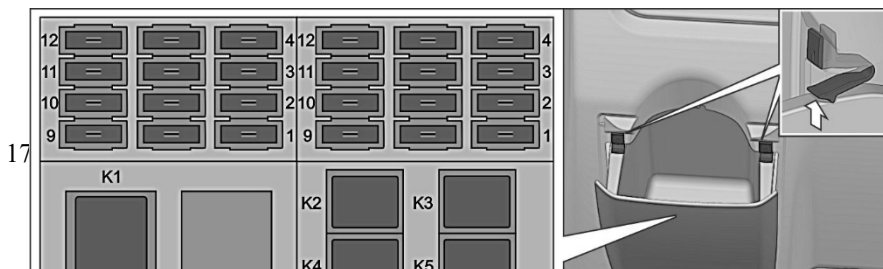



Защищаемые цепи:

Предохранители левого ряда

1	5А	Магнитола
2	7,5А	Комбинация приборов, датчик скорости
3	5А	Система управления двигателем
4	5А	Антиблокировочная система тормозов
5	10А	Прикуриватель
6	10А	Магнитола
7	20А	Стояночный тормоз
8	5А	Пульт отопителя, пульт догревателя
9	20А	Блок кузовной электроники ХР10:4
10	10А	Блок кузовной электроники ХР10:1
11	7,5А	Блок кузовной электроники ХР8:24
12	7,5А	Комбинация приборов, колодка диагностики

Предохранители правого ряда

1	10А	Розетка
2	5А	Электропривод зеркал
3	15А	Блок кузовной электроники ХР10:15
4	10А	Блок кузовной электроники ХР7:1
5	15А	Система управления двигателем (автомобиль с бензиновым двигателем)
6	25А	Электропривод выдвигной подножки (автобус)
7	25А	Блок кузовной электроники ХР6:3
8	15А	Дополнительный отопитель (двухрядный автомобиль)
9	10А	Система пассивной безопасности
10	25А	Блок кузовной электроники ХР8:23
11	20А	Звуковые сигналы



12 20А Блок кузовной электроники ХР10:3

Реле

К1 Реле разгрузки замка

К2 Реле звуковых сигналов

К3 Реле дополнительного отопителя 3 скорость (двухрядный автомобиль)

К4 Реле дополнительного отопителя 1 скорость (двухрядный автомобиль)

К5 Реле дополнительного отопителя 2 скорость (двухрядный автомобиль)

ЗАМЕНА ЛАМП

Замена лампы в противотуманной фаре (кроме автомобилей со светодиодными противотуманными фарами)



ВНИМАНИЕ!

Не допускается касание пальцами колб новой галогенной лампы противотуманной фары.

Доступ к лампе противотуманной фары – из-под бампера.

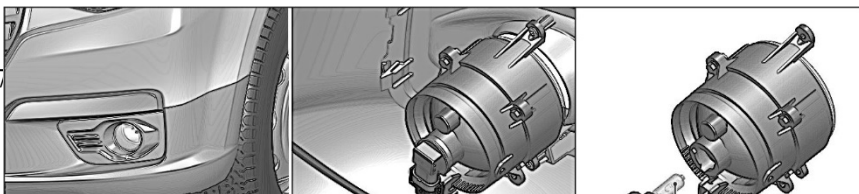



Для замены лампы:

- снимите соединительную колодку 1;
- поверните патрон и извлеките патрон с лампой 2. Замене подлежит патрон с лампой в сборе.

Замена ламп в заднем фонаре

Автомобили с платформой

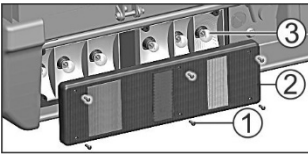

Для замены лампы:

- отверните шесть винтов 1 крепления рассеивателя 2 и снимите рассеиватель;
- извлеките лампу 3.

Автомобили с цельнометаллическим кузовом

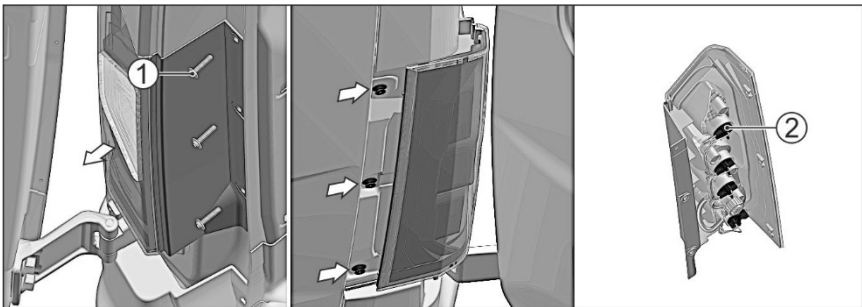



Для замены лампы:

- отверните три винта 1 крепления фонаря к кузову;
- выведите фонарь из зацепления с тремя пистонами, потянув его в направлении стрелки как показано на рисунке;
- поверните патрон 2 и извлеките патрон с лампой.

ЛАМПЫ, ПРИМЕНЯЕМЫЕ НА АВТОМОБИЛЕ

Назначение и место установки	Тип	Мощность, Вт
Головные фары Противотуманные фары	Светодиоды H11 или Светодиоды	55
Задние фонари (для автомобилей с платформой): указатель поворота габаритный огонь	P21W R10W	21 10



сигнал торможения	P21W	21
свет заднего хода	P21W	21
противотуманный огонь	P21W	21
Задние фонари (для автомобилей с цельнометаллическим кузовом):		
габаритный огонь/сигнал торможения	P21/5W	21/5
указатель поворота	PY21W	21
свет заднего хода	P21W	21
противотуманный огонь	P21W	21
Фонарь освещения номерного знака	Светодиоды	
Плафон освещения грузового салона	Светодиоды	
Фонарь дополнительного сигнала торможения	Светодиоды	

ИДЕНТИФИКАЦИОННЫЕ НОМЕРА

К паспортным данным автомобилей и автомобильных шасси, поставляемых другим предприятиям для изготовления специзделий, относят идентификационный номер (VIN) транспортного средства (ТС), идентификационный номер кабины, идентификационный номер двигателя и заводскую табличку.

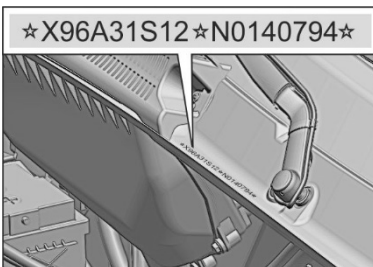

Идентификационный номер ТС (VIN) на автомобилях и их шасси наносится под капотом на наружной передней панели передка с правой стороны по ходу движения.



Пример нанесения VIN автомобиля и автомобильного шасси:

★X96A31S12. N0140794★, где

X96 – международный идентификационный код изготовителя ООО «Автозавод ГАЗ»;

A31S12 – модель или модификация автомобиля;

N – код года выпуска или модельного года (**N** - 2022 г., **P** - 2023 г., **R** - 2024 г.);

0140794 – порядковый номер автомобиля.

Модельный год – период, равный в среднем календарному году, в течение которого выпускаются автомобили с одинаковыми конструктивными признаками.

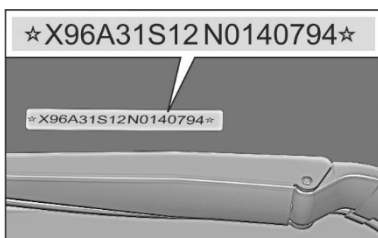

Идентификационный номер ТС (VIN) на автомобилях и их шасси **может быть дополнительно нанесен на надставке щитка передка под стеклом с левой стороны по ходу движения.**

Пример нанесения VIN под стеклом:

★X96A31S12N0140794★

Идентификационный номер кабины или цельнометаллического кузова наносится под капотом на наружной передней панели передка с левой стороны по ходу движения.

Пример нанесения номера кабины (кузова):

★A31S12N0100125★, где:

A31S12 – модель или модификация кабины (кузова);

N – код модельного года;

0100125 – порядковый номер кабины (кузова).

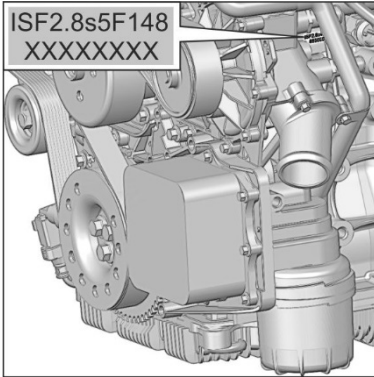

Идентификационный номер двигателя также продублирован на заводской табличке двигателя, расположенной на крышке клапанного механизма.

Идентификационный номер двигателя ISF2.8 выбит на блоке цилиндров с левой стороны.

Пример нанесения идентификационного номера двигателя:

ISF2.8s5F148

XXXXXXXX, где:

ISF2.8s5F148 – модель двигателя;
XXXXXXXX – порядковый номер двигателя.

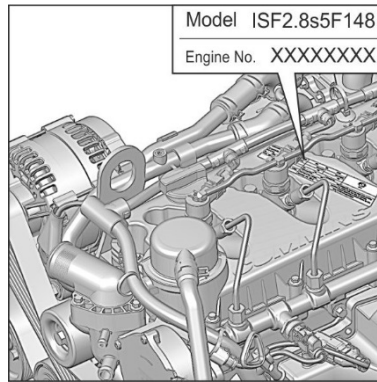

номер
рован
гате-
низ-

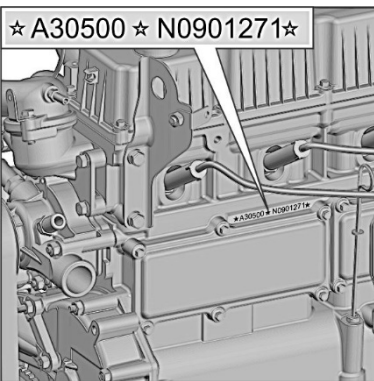

Идентификационный номер двигателя Evotech выбит на блоке цилиндров с левой стороны.

Пример нанесения идентификационного номера двигателя:

★A30500. N0901271★, где:

A30500 – условный код двигателя, состоящий из шести знаков, из которых четыре первых обозначают модель двигателя (A305).

– **N0901271** – номер двигателя

из восьми знаков (цифр и букв латинского алфавита), в котором первый знак (буква латинского алфавита или цифра) обозначает



год выпуска двигателя, второй и третий знаки – месяц выпуска, последующие знаки – порядковый номер двигателя, выпущенного в текущем месяце. Для обозначения года выпуска двигателя приняты следующие коды: 2022 г. – N; 2023 г. – P, 2024 - R.

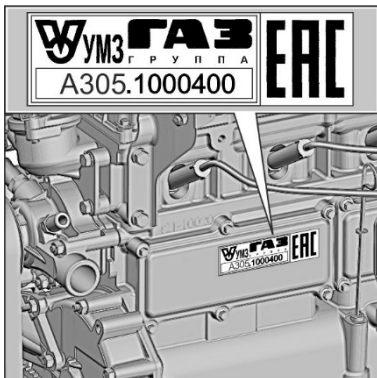

Обозначение исполнения двигателя. На крышке коробки толкателей расположена табличка двигателя, содержащая обозначение исполнения двигателя.



Заводская табличка расположена на задней стойке проема правой двери кабины.

Пример заводской таблички паспортными данными, где:

а – номер одобрения тип-ТС или одобрения типа шасси;

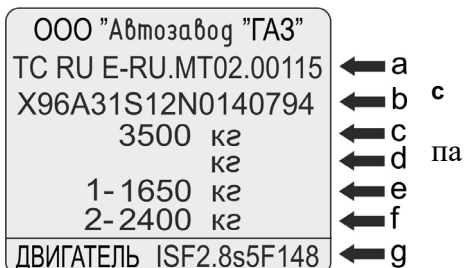



b – идентификационный номер ТС или автомобильного шасси (VIN);

c – технически допустимая максимальная масса автомобиля;

d – технически допустимая максимальная масса автопоезда;

e – технически допустимая максимальная масса, приходящаяся на переднюю ось;

f – технически допустимая максимальная масса, приходящаяся на заднюю ось;

g – модель двигателя.

Идентификационный номер на заводской табличке должен совпадать с идентификационным номером на наружной передней панели передка и, при наличии, с идентификационным номером на надставке щитка передка под стеклом, а модель двигателя на табличке – с моделью, нанесенной на двигателе.

Рядом с заводской табличкой на автомобиле установлена специальная табличка, на которой приведена информация о международных сертификатах (официальных утверждениях), распространяющихся на каждый конкретный автомобиль.

ПЕРЕЧЕНЬ ИЗДЕЛИЙ, СОДЕРЖАЩИХ ДРАГОЦЕННЫЕ МЕТАЛЛЫ

Наименование изделия	Тип	Масса в 1 шт., г				
		Pt-платина	Pd-палладий	Au-золото	Rh-родий	Rt-рутений
1. Реле	71.3747.000-031			–		0,2309
	711.3747.000-01			–		0,2309
	98.3747.000-111			–		0,04729
	752.3777.000-11			–		0,0411
2. Выключатель старт/стоп	TA1.3720.100			Au-0,015		–



3. Переключатель световой сигнализации	TA1.3709.100	–	0,012
4. Переключатель стеклоочистителя	TA1.3709.200	–	0,008
5. Нейтрализатор (ISF2.8)	A21R32.1206008	Pt+Pd=1,48	–
6. Сажевый фильтр (ISF2.8)	A21R32.1206004	Pt+Pd=0,33	–

УТИЛИЗАЦИЯ

Автомобиль не содержит веществ, представляющих опасность для жизни, здоровья людей и окружающей среды.

При утилизации автомобиля необходимо провести демонтаж компонентов системы пассивной безопасности на предприятиях сервисно-сбытовой сети ГАЗ.

При утилизации автомобиля после окончания его срока службы (эксплуатации) необходимо:

- слить масло из картера двигателя, агрегатов трансмиссии, гидросистемы ГУР и отправить его в установленном порядке на повторную переработку;

- слить из системы охлаждения охлаждающую жидкость и поместить ее в предназначенные для хранения емкости;

- произвести полную разборку автомобиля на детали, рассортировав их на стальные, чугунные, алюминиевые, из цветных и драгоценных металлов, резины и пластмассы и отправить в



установленном порядке на повторную переработку.

При проведении технического обслуживания и текущего ремонта автомобиля подлежащие замене (при необходимости) детали и сборочные единицы отправить на повторную переработку, разобрав при этом сборочные единицы на детали и рассортировав их по материалам.

Аккумуляторы, масляные фильтры сдавать на специализированные приемные пункты.





ТЕХНИЧЕСКАЯ ХАРАКТЕРИСТИКА

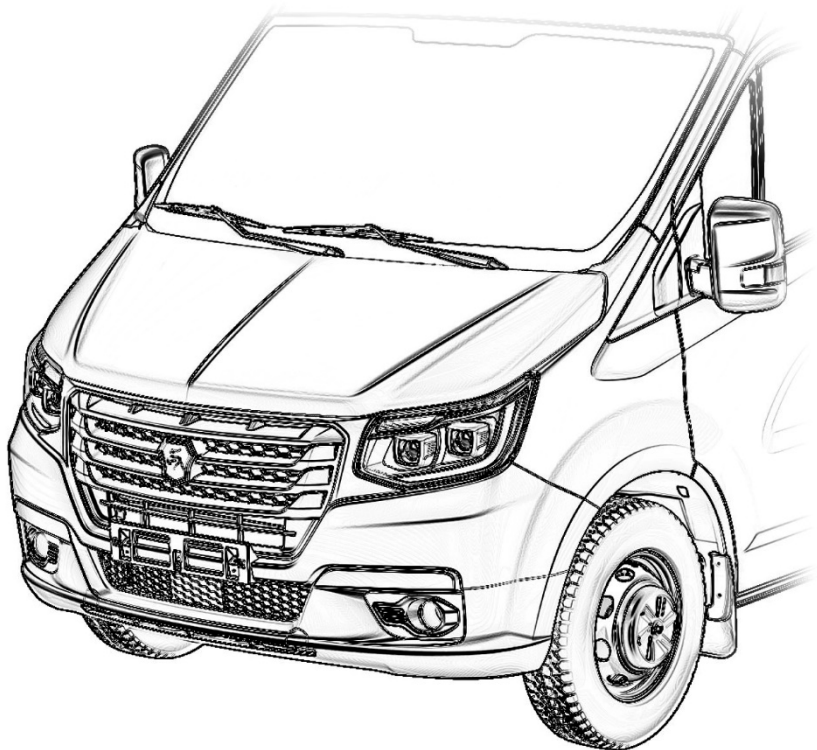



ОСНОВНЫЕ РАЗМЕРЫ

Автомобиль А31S12, А31S13

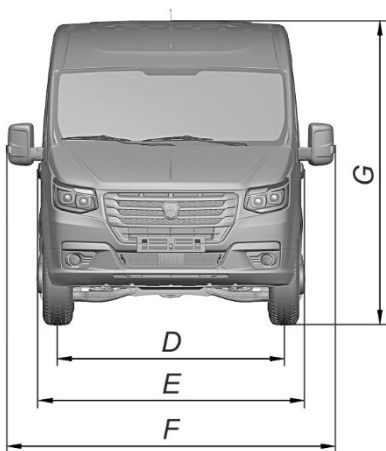
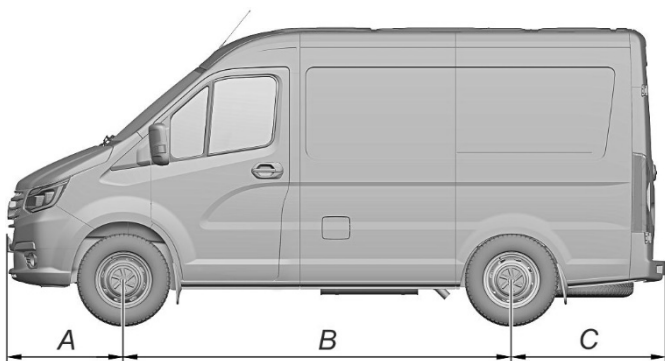

A=900 мм;

B=3005 мм;

C=1205 мм;

D=1750 мм;

E=2068 мм;

F=2536 мм;

G=2445 (автомобили со средней крышей);

G=2760 (автомобили с высокой крышей).



Автомобиль А32S12, А32S13

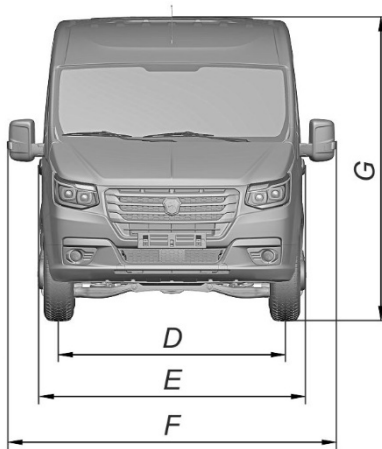
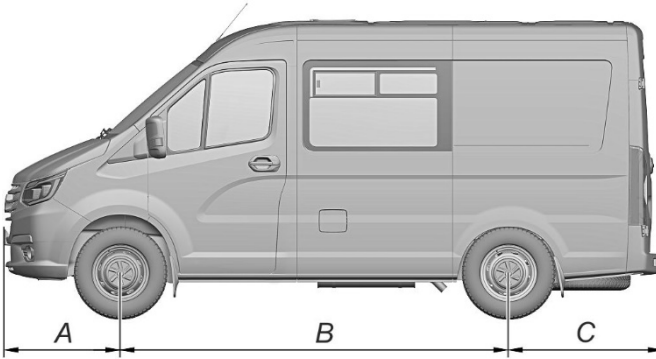

A=900 мм;

B=3005 мм;

C=1205 мм;

D=1750 мм;

E=2068 мм;

F=2536 мм;

G=2430 (автомобили со средней крышей);

G=2745 (автомобили с высокой крышей).



Автомобиль А22S12, А22S13

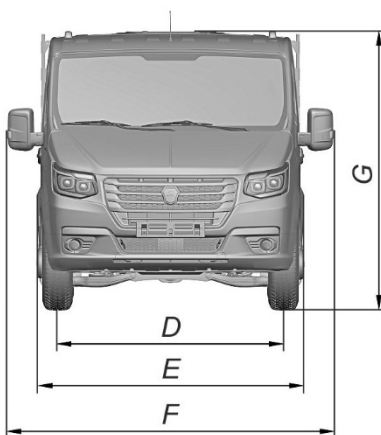
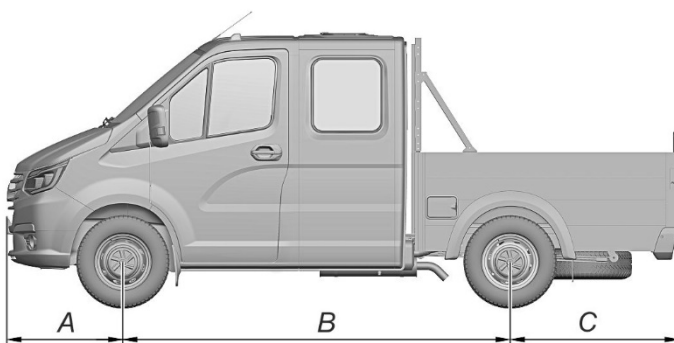

A=900 мм;
B=3005 мм;
C=1315 мм;
D=1750 мм;
E=2073 мм;
F=2536 мм;
G=2205.



ОБЩИЕ ДАННЫЕ

Параметры	Модель автомобиля	
	A31S12	A32S12
Колесная формула	4x2	
Количество мест (включая водителя), чел	2 или 3	6 или 7
Технически допустимая максимальная масса автомобиля ¹⁾ , кг	3500	3500
Масса снаряженного автомобиля, кг	2463 ^{2)/} 2533 ³⁾	2358 ²⁾ 2575 ^{2)/} 2673 ³⁾
Технически допустимая максимальная масса, приходящаяся на каждую из осей автомобиля, кг:		
переднюю		1650
заднюю		2100
Дорожный просвет (под картером заднего моста при полной массе), мм		180
Минимальный радиус поворота по колес наружного переднего колеса, м		5,4
Контрольный расход топлива (замеряется по специальной методике) при движении с постоянной скоростью, л/100 км		
60 км/ч		6,9 ^{2)/} 8,5 ³⁾
80 км/ч		9,2 ^{2)/} 10,3 ³⁾
Максимальная скорость автомобиля на горизонтальном участке ровного шоссе, км/ч		130
Углы свеса (с нагрузкой), град.:		
передний		25
задний		23
Максимальный подъём, преодолеваемый автомобилем с полной нагрузкой, %		26
Погрузочная высота, мм		от 760

¹⁾ Фактическая масса ТС указывается в сопроводительной документации на автомобиль.

²⁾ Для автомобилей со средней крышей.



³⁾ Для автомобилей с высокой крышей.

Параметры	Модель автомобиля		
	A31S13	A32S13	
Колесная формула	4x2		
Количество мест (включая водителя), чел	2 или 3	6 или 7	
Технически допустимая максимальная масса автомобиля ¹⁾ , кг	3500	3500	
Масса снаряженного автомобиля, кг			
с дв. А275	2276 ^{2)/} 2346 ³⁾	2161 ^{2)/} 2219 ³⁾	2388 ^{2)/} 2577 ³⁾
с дв. А305	2336 ^{2)/} 2405 ³⁾	2220 ^{2)/} 2278 ³⁾	2447 ^{2)/} 2637 ³⁾
Технически допустимая максимальная масса, приходящаяся на каждую из осей автомобиля, кг:			
переднюю		1650	
заднюю	2400	2100	2100
Дорожный просвет (под картером заднего моста при полной массе), мм		180	
Минимальный радиус поворота по колею наружного переднего колеса, м		5,4	
Контрольный расход топлива (замеряется по специальной методике) при движении с постоянной скоростью, л/100 км			
60 км/ч (А275)		9,6 ^{2)/} 9,8 ³⁾	
80 км/ч (А275)		11,9 ^{2)/} 12,1 ³⁾	
60 км/ч (А305)		9,8 ^{2)/} 10,0 ³⁾	
80 км/ч (А305)		12,2 ^{2)/} 12,4 ³⁾	
Максимальная скорость автомобиля на горизонтальном участке ровного шоссе, км/ч		130	
Углы свеса (с нагрузкой), град.:			
передний		25	
задний		23	

¹⁾ Фактическая масса ТС указывается в сопроводительной документации на автомобиль.

²⁾ Для автомобилей со средней крышей.



3) Для автомобилей с высокой крышей.

Параметры	Модель автомобиля	
	A31S13	A32S13
Максимальный подъём, преодолеваемый автомобилем с полной нагрузкой, %	26	
Погрузочная высота, мм	от 760	



Параметры	Модель автомобиля		
	A22S12	A22S13	
Колесная формула	4x2		
Количество мест (включая водителя), чел	7		
Технически допустимая максимальная масса автомобиля ¹⁾ , кг	3500		
Масса снаряженного автомобиля, кг	2355	2116	
с дв. А275			
с дв. А305		2179	
Технически допустимая максимальная масса, приходящаяся на каждую из осей автомобиля, кг:			
переднюю	1650		
заднюю	2400		
Дорожный просвет (под картером заднего моста при полной массе), мм	180		
Минимальный радиус поворота по колею наружного переднего колеса, м	5,4		
Контрольный расход топлива (замеряется по специальной методике) при движении с постоянной скоростью, л/100 км			
60 км/ч	8,2	9,5	
80 км/ч	10,0		
60 км/ч (А275)			11,8
80 км/ч (А275)			9,7
60 км/ч (А305)			12,1
80 км/ч (А305)			
Максимальная скорость автомобиля на горизонтальном участке ровного шоссе, км/ч	130		
Углы свеса (с нагрузкой), град.:			
передний	22		
задний	21		
Максимальный подъём, преодолеваемый автомобилем с полной нагрузкой, %	26		
Погрузочная высота, мм	от 810		

¹⁾ Фактическая масса ТС указывается в сопроводительной документации на 190



автомобиль.

ДВИГАТЕЛЬ

Модель	ISF2.8s4I29P	ISF2.8s4R148	ISF2.8s5I29P	ISF2.8s5I61P	ISF2.8s5F148
Экологический класс	4		5		
Тип	Дизельный, с турбонаддувом и охладителем надвучного воздуха				
Количество цилиндров и их расположение	4, рядное				
Диаметр цилиндров и ход поршня, мм	94x100				
Рабочий объем цилиндров, л	2,8				
Степень сжатия	16,5		16,9		
Максимальная мощность, кВт (л.с.)	88,3 (120)	110 (149,6)	88,3 (120)	110 (149,6)	102,7 (139,7)
при частоте вращения коленчатого вала, об/мин	3600	3400	3600	3400	
Максимальный крутящий момент, нетто, Н·м (кгс·м)	270 (27,5)	330 (33,6)	270 (27,5)	320 (32,6)	
при частоте вращения коленчатого вала, об/мин	1400-3000	1800-2600	1200-3000	1400-3000	1400-2700
Порядок работы цилиндров	1-3-4-2				
Частота вращения коленчатого вала в режиме холостого хода, об/мин:					
минимальная ($n_{\min. xx}$)	750±50		800±50		
максимальная ($n_{\max. xx}$)	4500		3800		
Направление вращения коленчатого вала (наблюдая со стороны вентилятора)	Правое				



Модель	A275	A305
Экологический класс	5	
Тип	Бензиновый, 4-тактный, впрысковый 4, рядное	
Количество цилиндров и их расположение		
Диаметр цилиндров и ход поршня, мм	96,5x92	96,5x102
Рабочий объем цилиндров, л	2,69	2,98
Степень сжатия	10,0	9,4
Максимальная мощность, кВт (л.с.)	78,5 (106,8)	89,7 (122)
при частоте вращения коленчатого вала, об/мин	4000	
Максимальный крутящий момент, нетто, Н·м (кгс·м)	220,5 (22,5)	250 (25,5)
при частоте вращения коленчатого вала, об/мин	2350±150	
Порядок работы цилиндров	1-2-4-3	
Частота вращения коленчатого вала в режиме холостого хода, об/мин:		
минимальная ($n_{\min. xx}$)	800±50	
повышенная ($n_{\text{пов. xx}}$)	3000	
Направление вращения коленчатого вала (наблюдая со стороны вентилятора)	Правое	



ТРАНСМИССИЯ

Сцепление

Коробка передач (Вариант 1)

Одnodисковое, сухое, с гидравлическим приводом

Механическая, 6-ступенчатая

Передаточные числа:

1 передача – 5,065

2 передача – 2,780

3 передача – 1,591

4 передача – 1,0

5 передача – 0,807

6 передача – 0,643

Задний ход – 4,383

Коробка передач (Вариант 2)

Механическая, 5-ступенчатая

Передаточные числа:

1 передача – 4,05

2 передача – 2,34

3 передача – 1,395

4 передача – 1,0

5 передача – 0,849

Задний ход – 3,51

Карданная передача

Два вала с тремя карданными шарнирами и промежуточной опорой

Задний мост:

главная передача

Гипоидная, передаточное число – 4,1 или 4,3 или 4,556

дифференциал

Конический, шестеренчатый



ХОДОВАЯ ЧАСТЬ

Колеса

Дисковые, с неразборным ободом 6½ Jx16H2

Шины

Пневматические, радиальные, бескамерные, размером 235/65R16C

Подвеска:

передняя

Независимая, на поперечных рычагах с цилиндрическим пружинами, со стабилизатором поперечной устойчивости

задняя

Две продольные, полуэллиптические рессоры с дополнительными рессорами, со стабилизатором поперечной устойчивости

Амортизаторы

Четыре – газонаполненные, телескопические, двухстороннего действия



РУЛЕВОЕ УПРАВЛЕНИЕ

Рулевой механизм

Насос ГУР

Рулевая колонка

Интегральный (с ГУР), реечного типа

Пластинчатый, двухкратного действия

Регулируемая по углу наклона



ТОРМОЗНОЕ УПРАВЛЕНИЕ

Рабочая тормозная система	Двухконтурная с гидравлическим приводом и вакуумным усилителем
Тормозные механизмы: передних колес	Дисковые
задних колес	Дисковые
Запасная тормозная система	Каждый контур рабочей тормозной системы
Стояночная тормозная система	С электромеханическим приводом к тормозным механизмам задних колес



ЭЛЕКТРООБОРУДОВАНИЕ

Тип электрооборудования

Постоянного тока, однопроводное. Отрицательные выводы источников питания и потребителей соединены с корпусом

Номинальное напряжение, В

12

Генератор:

ISF2.8

5272666 или 5318121

Evotech

5122.3771-50 или 32182.3771

Стартер:

ISF2.8

5311304 или 5340730

Evotech

11.131.675

Аккумуляторная батарея:

ISF2.8

6СТ-75VL или 6СТ-85VL

Evotech

6СТ-66LR или 6СТ-66VL



КАБИНА И ПЛАТФОРМА

Кабина	Металлическая, трехдверная, семиместная
Платформа	Металлическая, с откидным задним бортом
Габаритные размеры платформы (внутренние), мм:	
длина	2000
ширина	1950
высота	415



КУЗОВ

Кузов

Цельнометаллический, полукапотный, имеет пять дверей – две распашные двери кабины, боковую сдвижную и две распашные задние двери салона

Кабина

Двухместная, трехместная или семи-местная

Габаритные размеры (внутренние) грузового салона автофургона, мм:

A31S12, A31S13 | A32S12, A32S13

длина

2600

1850

ширина

1830

1830

высота

1630¹⁾/1945²⁾

1630¹⁾/1945²⁾

Объем грузового салона фургона, м³

7,8¹⁾/9,8²⁾

5,1¹⁾/5,8²⁾

¹⁾ Для автомобилей со средней крышей.



²⁾ Для автомобилей с высокой крышей.

ОСНОВНЫЕ ПАРАМЕТРЫ ДЛЯ КОНТРОЛЯ

Давление воздуха в шинах, кПа (кгс/см²):

A31S12 (авт. 3,5 т., ср. крыша),	
A32S12,	
A22S12	
передних колес	300 ⁺¹⁰ (3,1 ^{+0,1})
задних колес	370 ⁺¹⁰ (3,8 ^{+0,1})
запасного колеса	370 ⁺¹⁰ (3,8 ^{+0,1})
A31S12 (авт. 3,5 т., выс. крыша),	
A32S13 (выс. крыша)	
передних колес	280 ⁺¹⁰ (2,9 ^{+0,1})
задних колес	390 ⁺¹⁰ (4,0 ^{+0,1})
запасного колеса	390 ⁺¹⁰ (4,0 ^{+0,1})
A31S12 (авт. 2,5 т., ср. крыша),	
A31S13 (авт. 2,5 т.)	
передних колес	260 ⁺¹⁰ (2,7 ^{+0,1})
задних колес	260 ⁺¹⁰ (2,7 ^{+0,1})
запасного колеса	260 ⁺¹⁰ (2,7 ^{+0,1})
A31S13 (авт. 3,5 т., дв. A275),	
A31S13 (авт. 3,5 т., дв. A305, ср. крыша)	
передних колес	260 ⁺¹⁰ (2,7 ^{+0,1})
задних колес	440 ⁺¹⁰ (4,5 ^{+0,1})
запасного колеса	440 ⁺¹⁰ (4,5 ^{+0,1})
A31S13 (авт. 3,5 т., дв. A305, выс. крыша),	
A32S13 (ср. крыша),	
A22S13	
передних колес	260 ⁺¹⁰ (2,7 ^{+0,1})
задних колес	420 ⁺¹⁰ (4,3 ^{+0,1})
запасного колеса	420 ⁺¹⁰ (4,3 ^{+0,1})
Минимальная рекомендуемая рабочая температура охлаждающей жидкости, °C:	
ISF2.8	71
Evotech	80
Максимально допустимая температура охлаждающей жидкости, °C	110



Свободный ход педали сцепления, мм	6,0-8,5
Минимально допустимая толщина фрикционного слоя, мм:	
для колодок передних дисковых тормозов	2,0
для колодок задних дисковых тормозов	2,0
Уклон, на котором автомобиль с полной нагрузкой должен удерживаться стояночной тормозной системой, не менее, %	16
Установка передних колес (для снаряженного автомобиля):	
угол продольного наклона оси поворота колес	$+3^{\circ}\pm 1^{\circ}$
разница углов левого и правого колес	не более $30'$
угол развала каждого колеса	$-0^{\circ}22' \dots +0^{\circ}3'$ $(-0^{\circ}12' \dots -0^{\circ}7')^*$
схождение каждого колеса	$-0^{\circ}4' \dots +0^{\circ}1'$ $(-0^{\circ}4' \dots -0^{\circ}1')^*$
Суммарный люфт в рулевом управлении, не более (методика проверки по ГОСТ 33997-2016)	25°

* Значения углов для установки оператором сервисного предприятия.



СОДЕРЖАНИЕ

	Стр.		Стр.
Введение	3		
Перед началом эксплуатации			
Ключи	6	Выключатели на панели приборов	58
Центральная система запираания дверей	7	Выключатель аварийной сигнализации	59
Отпирание и запираение замков дверей	10	Стеклоподъемники	60
Сиденья	13	Прикуриватель	61
Рулевая колонка	18	Розетка	62
Система пассивной безопасности	19	Вещевые ящики	63
Зеркала заднего вида	28	Отопление, вентиляция и кондиционирование воздуха	67
Панель приборов и органы управления	30	Внутреннее освещение	73
Комбинация приборов	32	Аудиооборудование	76
Выключатель старт/стоп	51	Тахограф	78
Подрулевые переключатели	52	Система «ЭРА-ГЛОНАСС»	80
Блок регулировки яркости подсветки и корректировки угла фар	57	Система «ГАЗ-Коннект»	85
Эксплуатация автомобиля			
Заправка автомобиля топливом	88	Стояночный тормоз	106
Обкатка автомобиля	91	Блокируемый дифференциал	111
Движение автомобиля	92	Торможение	113
Экономичное вождение	95	Колеса и шины	116
Пуск и остановка двигателя	97	Система безопасной парковки автомобиля	122
Сажевый фильтр	102		
Переключение передач	105		
Техническое обслуживание			
Плановое обслуживание	126	Топливный фильтр дизельного двигателя	141
Индикатор технического обслуживания	129	Аккумуляторная батарея	142
Необходимые проверки	130	Стеклоомыватель ветрового стекла	144
Открывание и закрывание капота	132	Щетки стеклоочистителя	146
Двигатель	133	Уход за автомобилем	148
Система охлаждения	135		



Коробка передач	136	Заправочные объемы,	153
Задний мост	137	горючесмазочные и	
Гидропривод тормозов	138	эксплуатационные материалы	
Гидросистема рулевого усилителя	140		

Практические советы

Инструмент и принадлежности	160	Предохранители и реле	170
Запасное колесо	161	Замена ламп	175
Замена колеса	162	Лампы, применяемые	177
Буксировка автомобиля	164	на автомобиле	
Перевозка грузов	165	Идентификационные номера	178
Снятие/установка аккумуляторной батареи (АКБ)	167	Перечень изделий, содержащих драгоценные металлы	182
Пуск двигателя от внешнего источника	168	Утилизация	183

Техническая характеристика

Основные размеры	186	Тормозное управление	198
Общие данные	189	Электрооборудование	199
Двигатель	193	Кабина и платформа	200
Трансмиссия	195	Кузов	201
Ходовая часть	196	Основные параметры для контроля	202
Рулевое управление	197		